

# un- limited slab.

Ed. 2020 | Raw Materials

ABSOLUT  
unlimited SLAB

IV EDITION / IV EDICIÓN



ABSOLUT  
UNLIMITED SLAB

A blank sheet of paper, a pencil and a thousand ideas. The visual expression of feelings, people, places, images and stories that intertwine, emerging from thin air to make the greatest dreams come true. An exercise in creativity and imagination where everything takes shape and falls into place as though part of a perfectly calibrated mechanism.

Absolut, the new collection by Argenta, is that dreamed-of space. A single piece – complete and limitless – that makes it possible to design and build new spaces and structures. The embodiment of boundless inspiration, a collection rich in nuances, textures and colours that lets you discover a wealth of functions and sensations.

*Una hoja en blanco, un lápiz y miles de ideas. Frente a ella se dibujan sentimientos, lugares, personas, imágenes e historias que se entrelazan, que surgen de la nada para hacer realidad los mejores sueños. Un ejercicio de creatividad e imaginación, donde todo, como si de un perfecto engranaje se tratara, va tomando forma hasta encontrar su sitio.*

*Absolut, la nueva colección de Argenta, es ese espacio soñado. Una pieza única, completa e ilimitada, que permite diseñar y construir nuevos lugares y estructuras. Es la inspiración sin límites, una colección rica en matices, texturas y colores, con la que descubrir múltiples funciones y sensaciones.*

(1) Moher ASH 120x260 cm/48"x104"

(2) Moher ASH 120x120 cm/48"x48"

(3) Amara OAK 30x260 cm/11.8"x104"



Absolut is about creative freedom, designed in generous dimensions – 120x260, 30x260, 120x120 and 60x120 – that make it possible to realize whatever space you imagine.

The new Absolut collection opens up a world of possibility that allows for an infinite combination of materials like concrete, marble, wood or metal. The series, in different colours and textures, are designed to build something truly unique and different.

Argenta's new collection invites a wide range of spatial configurations and adapts to every creative potential. Harmonious sensations to create the perfect space, seeking the essence of every material.

*Absolut nace para dar libertad a la creatividad, gracias a su gran formato 120x260, 30x260, 120x120 y 60x120, con los que modelar el espacio soñado.*

*La nueva colección Absolut abre un mundo de posibilidades, donde tienen cabida infinitas combinaciones de materiales como el cemento, el mármol, la madera o el metal. Series de diferentes colores y texturas con las que construir algo diferente y único.*

*Esta nueva colección de Argenta permite configurar los ambientes y descubrir múltiples posibilidades, adaptándose a cada potencial creativo. Una armonía de sensaciones donde crear el espacio perfecto, buscando la esencia de los materiales.*



# UNLIMITED SLAB

The new Absolut collection is about thinking big. The large size of the pieces is the product of cutting-edge technology and revolutionises the concept of spaciousness, allowing for continuous interiors and exteriors. The evolution of these formats provides interior designers and architects with quality solutions for their projects.

Available in matte, natural, polished and the anti-slip Spot finish, which can be combined with each other.

*La nueva colección Absolut es una apuesta por el gran formato. El gran formato de las piezas, fruto de la tecnología más avanzada, revoluciona el concepto de amplitud y ofrece espacios continuos. El desarrollo de estos formatos ofrece a interioristas y arquitectos soluciones de calidad para sus proyectos.*

*Los acabados están disponibles en mate o natural, en pulido y en la opción antideslizante Spot, siempre combinables entre sí.*

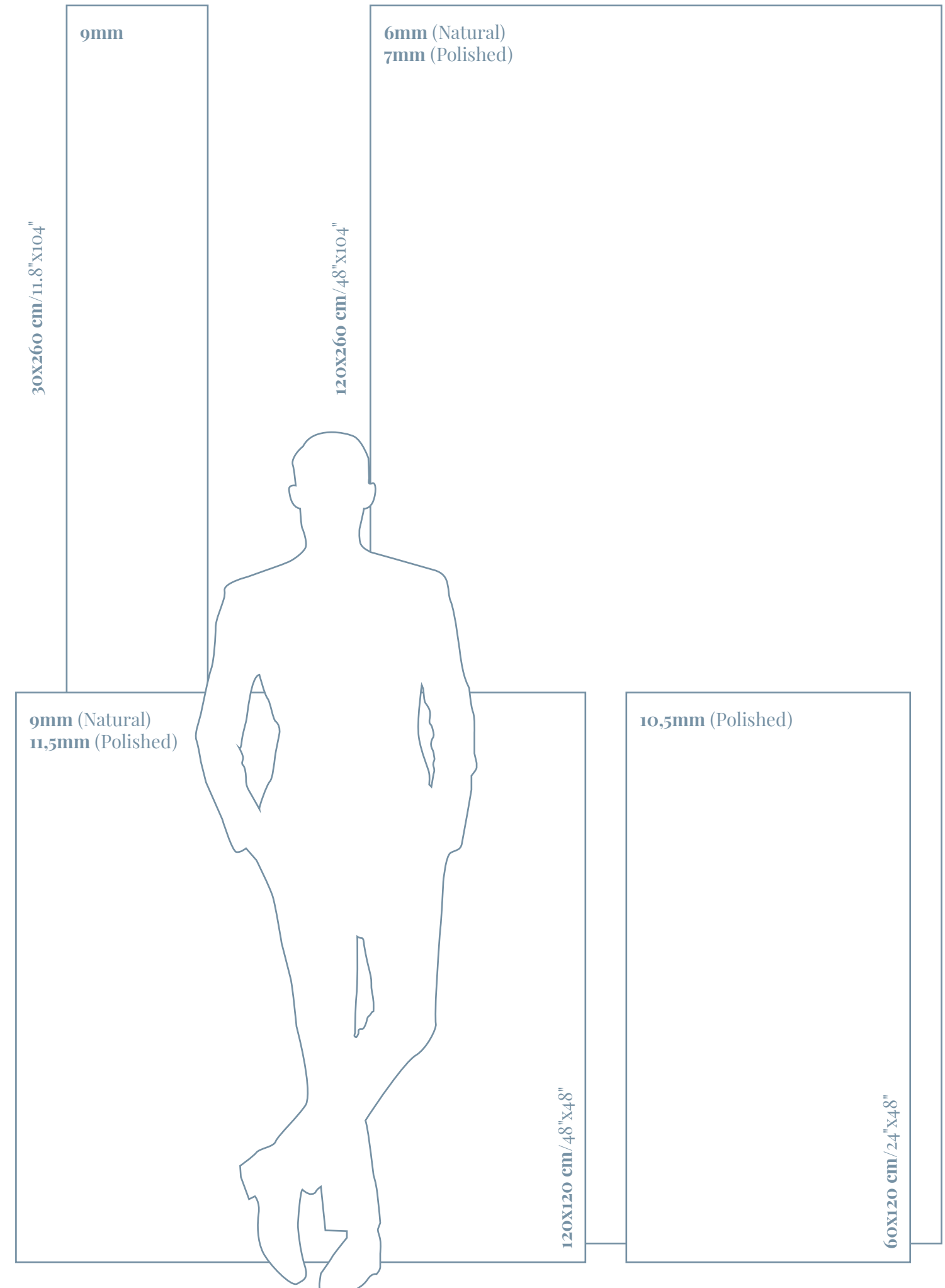

# Raw materials.

## **Moher.**

*Concrete / Cemento.*

## **Dolomite.**

*Stone / Piedra.*

## **Storm.**

*Stone / Piedra.*

## **Croce.**

*Marble / Mármol.*

## **Massa.**

*Marble / Mármol.*

## **Tholos.**

*Marble / Mármol.*

## **Amera.**

*Wood / Madera.*

## **Stahl.**

*Metal / Metal.*

## **Lambert.**

*Basic / Básico.*

120X260 cm/48" X104"  
120X120 cm/48" X48"

# Moher.

Design, beauty and functionality come together to create the Moher series. This industrial urban style produces clean minimalist spaces.

Perfect for creating continuous functional spaces in both interior and exterior settings. The series' innovative approach resides in its use on furniture, revealing the vast decorative potential of concrete. Moher unites quality and simplicity.

Moher is available in two sizes – 120x260 cm and 6 mm thick; 120x120 cm and 9 mm thick – and in three colours: Albar, Nut and Ash. It also comes in two finishes: Natural and Spot (anti-slip).

*Fruto del diseño, la belleza y la funcionalidad, nace la serie Moher. El estilo industrial y urbano crea espacios limpios y minimalistas.*

*Se adapta tanto en interior como en exterior, permite crear espacios continuos y funcionales. El enfoque innovador, fruto del revestimiento de cualquier mobiliario, nos descubre con esta serie las inmensas posibilidades decorativas del cemento. La sencillez y la calidad van de la mano en Moher.*

*Moher se presenta en dos formatos: 120x260 cm de 6mm y 120x120 cm de 9mm; en tres colores: Albar, Nut y Ash; y en dos acabados: Natural y Spot (Antideslizante).*









1

2

2

2

(1) Moher ALBAR 120x260 cm/48"x104"

(2) Moher ALBAR 120x120 cm/48"x48"

(3) Amera GREY 30x260 cm/11.8"x104"



2

2

3

1



(1) Moher NUT 120x260 cm/48"x104"

(2) Moher NUT 120x120 cm/48"x48"



The spaces designed with the Moher series are steeped in state-of-the-art simplicity. The warm natural hues combine perfectly with a wood-inspired series. The concrete brings spaciousness and serenity to every setting, designed for both interior and exterior applications, including wall covering, flooring and furniture.

*Sencillez y vanguardia son características de los ambientes creados con la serie Moher. Los tonos naturales y cálidos son perfectos para combinar con series inspiradas en la madera. Este cemento consigue amplitud y serenidad en todos los ambientes, y está pensada para revestir paredes, mobiliario y suelos, tanto en interior como en exterior.*

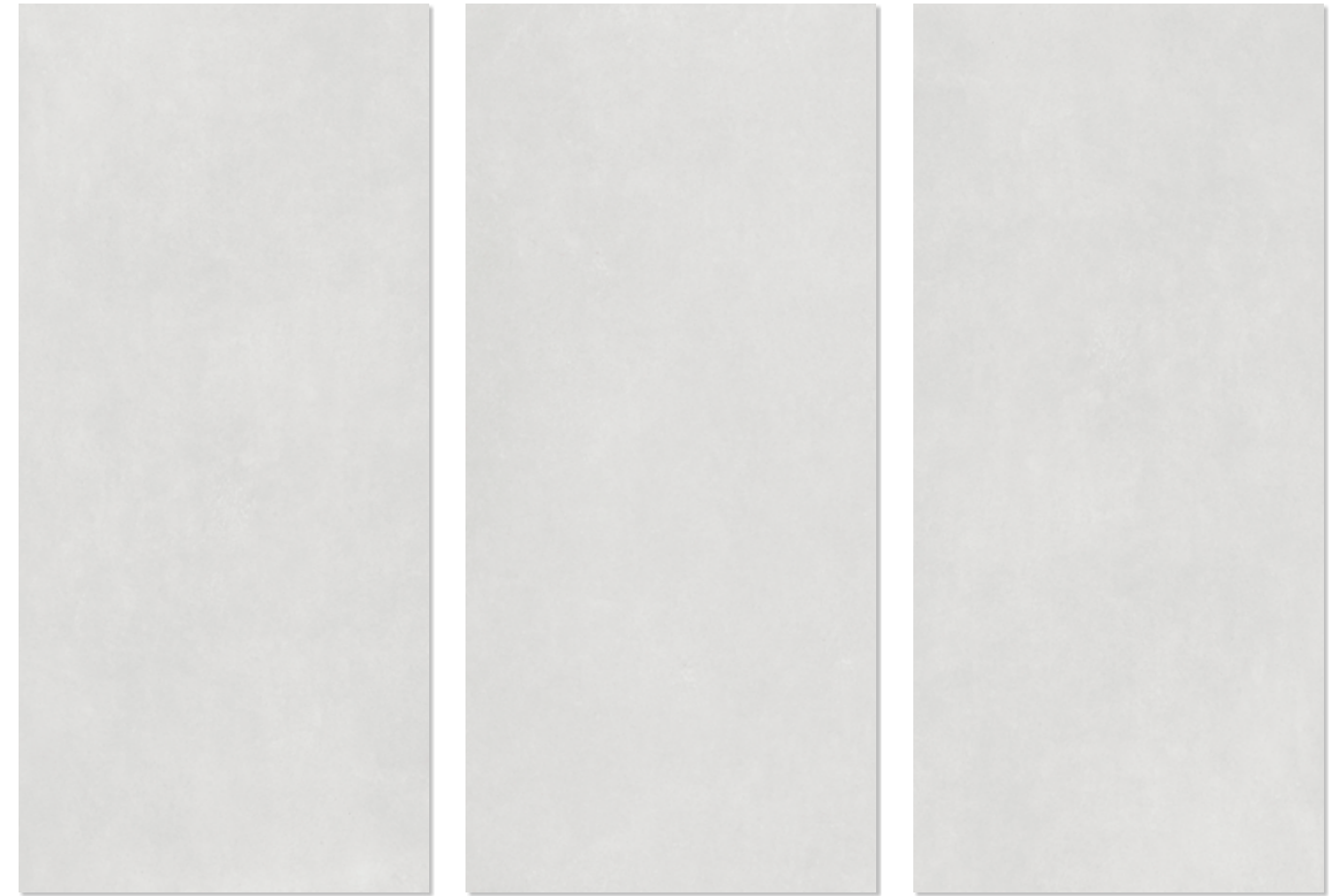



Aesthetic classification: V.1 Uniform appearance.  
Clasificación estética: V.1 Apariencia uniforme.

# Moher Albar

Colours: / Colores:

-  Moher **Albar** Natural
-  Moher **Nut** Natural | Spot
-  Moher **Ash** Natural | Spot

E 1 : 10

Series Name: <i>Nombre de la serie:</i>	Typology: <i>Tipología:</i>	Colour: <i>Color:</i>	Finish: <i>Acabado:</i>	Sizes: <i>Formato:</i>	Thickness: <i>Espesor:</i>	EAN Code: <i>Código EAN:</i>
Moher	Glazed Porcelain Rectified <i>Porcelánico Rectificado</i>	Albar	Natural 	120X260cm 48"X104"	6 mm	8435213682071
			Natural 	120X120cm 48"X48"	9 mm	8435213681951

(\*) For the complete series guide and technical details p.120-125. | Sample colours are considered approximated.  
*Para la guía y detalles técnicos ir a la página 120-125. | Estas muestras de color deben considerarse aproximadas.*



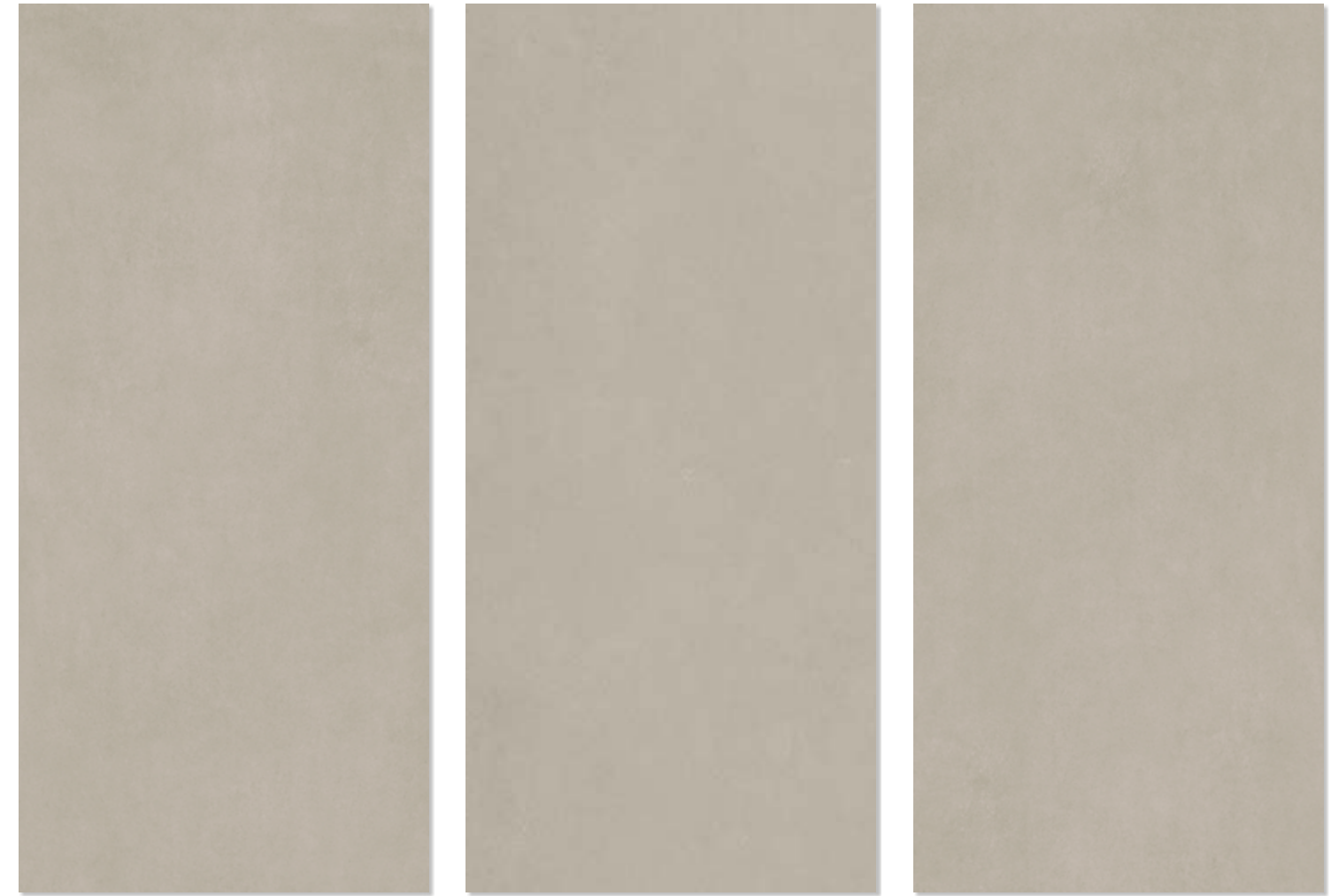

Aesthetic classification: V.1 Uniform appearance.  
Clasificación estética: V.1 Apariencia uniforme.

# Moher Nut

Colours: / Colores:

-  Moher **Albar** Natural
-  Moher **Nut** Natural | Spot
-  Moher **Ash** Natural | Spot

E 1 : 10

Series Name: <i>Nombre de la serie:</i>	Typology: <i>Tipología:</i>	Colour: <i>Color:</i>	Finish: <i>Acabado:</i>	Sizes: <i>Formato:</i>	Thickness: <i>Espesor:</i>	EAN Code: <i>Código EAN:</i>
Moher	Glazed Porcelain Rectified <i>Porcelánico Rectificado</i>	Nut	Natural 	120X260cm 48"X104"	6 mm	8435213682064
			Natural 	120X120cm 48"X48"	9 mm	8435213681968
			Natural  Spot ( <i>Antislip</i> )	120X120cm 48"X48"	9 mm	8435213686635

(\*) For the complete series guide and technical details p.120-125. | Sample colours are considered approximated.  
*Para la guía y detalles técnicos ir a la página 120-125. | Estas muestras de color deben considerarse aproximadas.*

# Moher Ash

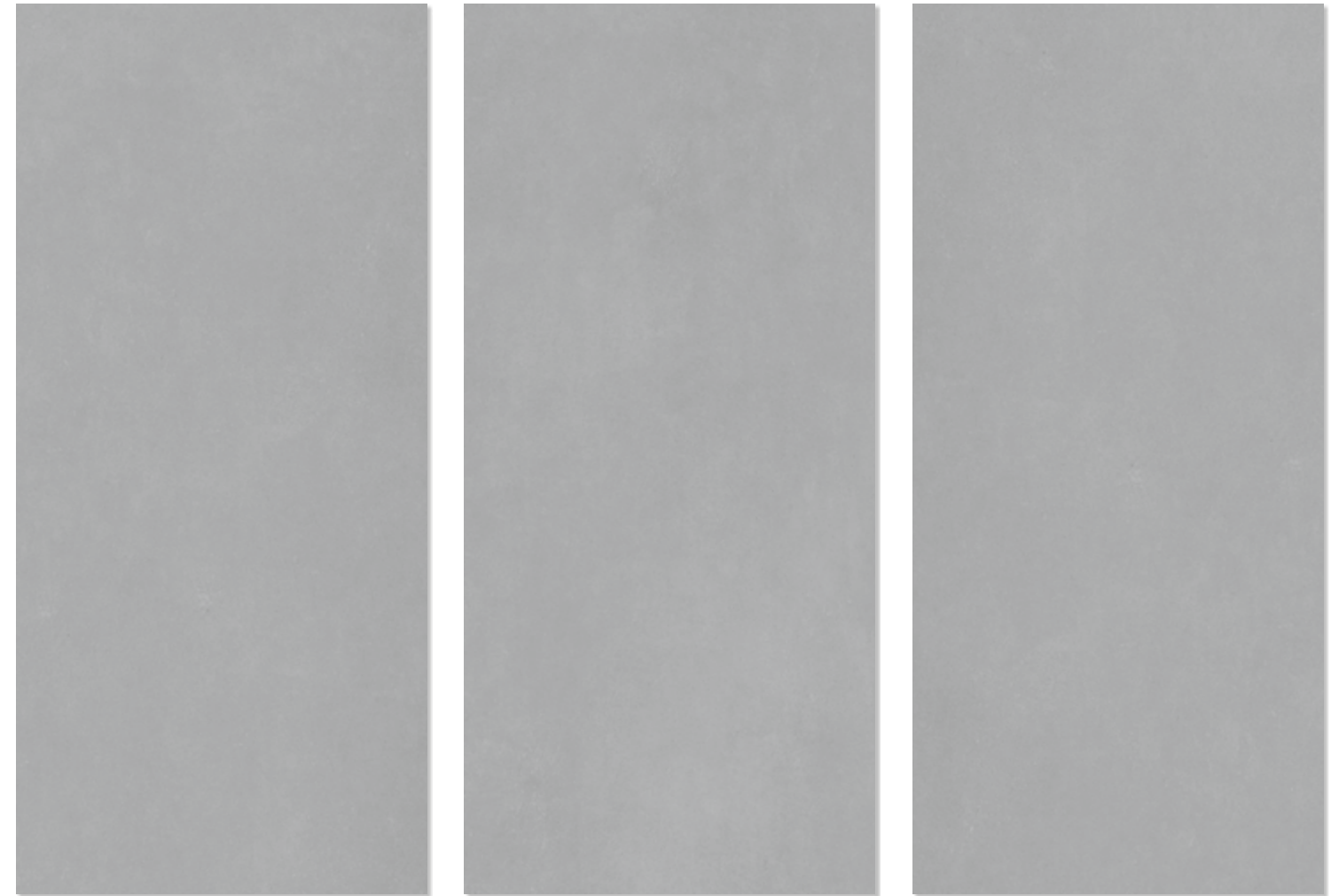

Aesthetic classification: V.1 Uniform appearance.  
Clasificación estética: V.1 Apariencia uniforme.

Colours: / Colores:

-  Moher **Albar** Natural
-  Moher **Nut** Natural | Spot
-  Moher **Ash** Natural | Spot

Series Name: <i>Nombre de la serie:</i>	Tipology: <i>Tipología:</i>	Colour: <i>Color:</i>	Finish: <i>Acabado:</i>	Sizes: <i>Formato:</i>	Thickness: <i>Espesor:</i>	EAN Code: <i>Código EAN:</i>
Moher	Glazed Porcelain Rectified <i>Porcelánico Rectificado</i>	Ash	Natural 	120X260cm 48"X104"	6 mm	8435213682071
			Natural 	120X120cm 48"X48"	9 mm	8435213681975
			Natural  Spot ( <i>Antislip</i> )	120X120cm 48"X48"	9 mm	8435213686642

(\*) For the complete series guide and technical details p.120-125. | Sample colours are considered approximated.  
*Para la guía y detalles técnicos ir a la página 120-125. | Estas muestras de color deben considerarse aproximadas.*



120X260 cm/48" X104"  
120X120 cm/48" X48"

# Dolomite.

Stone is setting new trends in interior design. In the Dolomite series, elegance springs from simple timeless forms. The large-format pieces, with either a smooth or Spot anti-slip finish, are perfect for creating seamless transitions between interior and exterior areas.

Dolomite is not limited to wall covering or flooring but offers an infinite array of possibilities when it comes to furniture veneers. Its philosophy: let go of limits and give your creative imagination free rein.

Dolomite is available in two sizes (120x260 cm and 6 mm thick; 120x120 cm and 9 mm thick) and two finishes (Natural and Spot Anti-Slip).

*La piedra marca tendencia en el diseño de interiores. La serie Dolomite demuestra que la elegancia surge de formas simples y atemporales. Sus piezas de gran formato, en acabado liso o antideslizante Spot, son perfectas para crear una continuidad entre zonas de exterior e interior.*

*Dolomite no se limita únicamente a revestimientos y suelos, sino que ofrece infinitas posibilidades a la hora de revestir todo tipo de mobiliario. Su filosofía, olvidar los límites y crear hasta donde llegue la imaginación.*

*Dolomite se presenta en dos formatos (120x260 cm de 6mm y 120x120 cm de 9mm) y dos acabados (Natural y Spot Antideslizante).*













The Dolomite series captures the beauty of stone, creating versatile spaces of great originality. It offers a sense of continuity and slight shade variations that, in combination with its large size, add numerous furniture veneer possibilities to create a serene and elegant ambiance. The Smoke and Natural colour range goes beautifully with any style.

*La serie Dolomite aúna la belleza de la piedra, creando espacios versátiles y originales. La continuidad y breve destonificación que ofrece y su gran formato, aumentan la posibilidad de revestir cualquier mobiliario creando un ambiente sereno y elegante. Su gama de colores Smoke y Natural, armoniza cualquier estilo.*



# Dolomite Natural

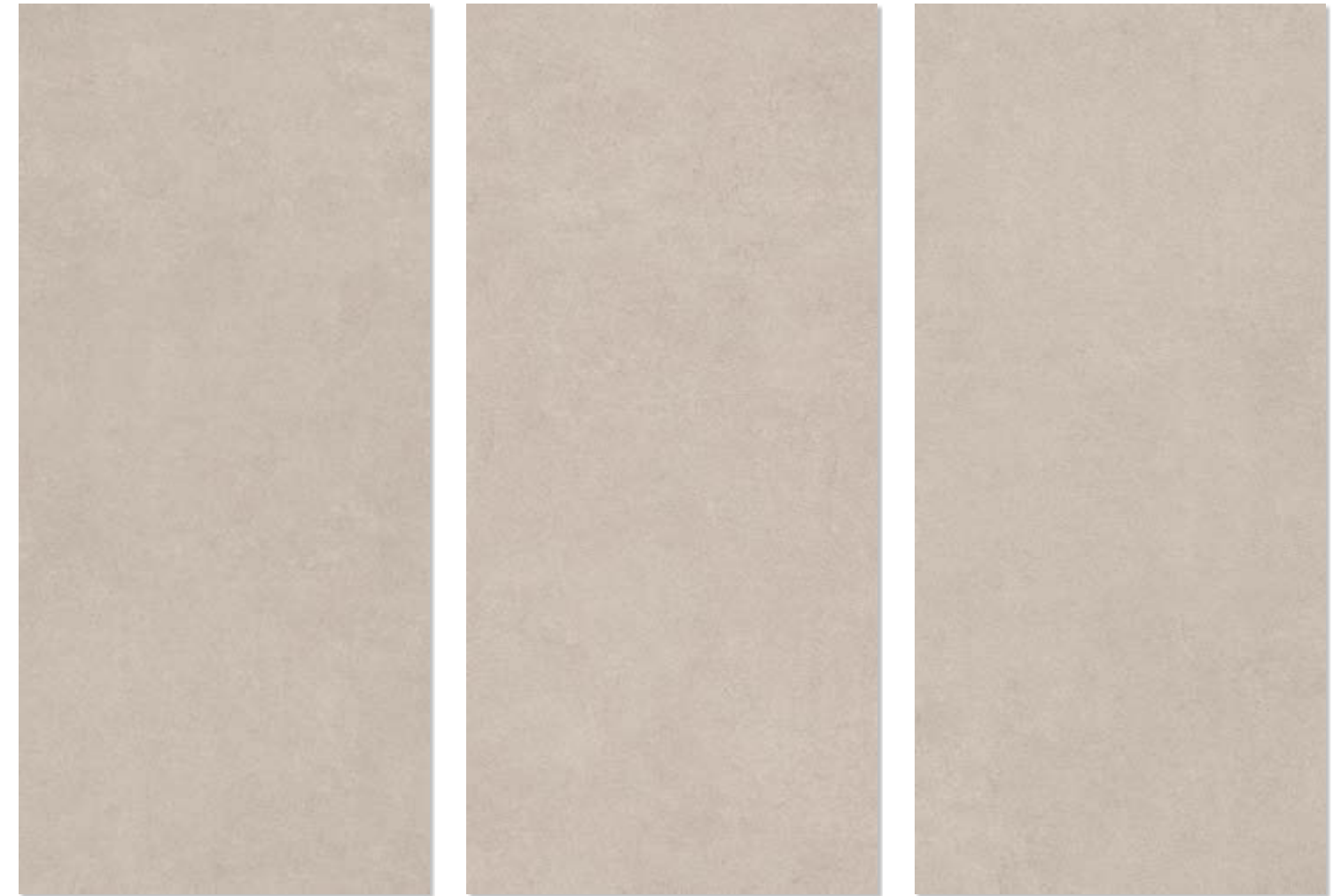
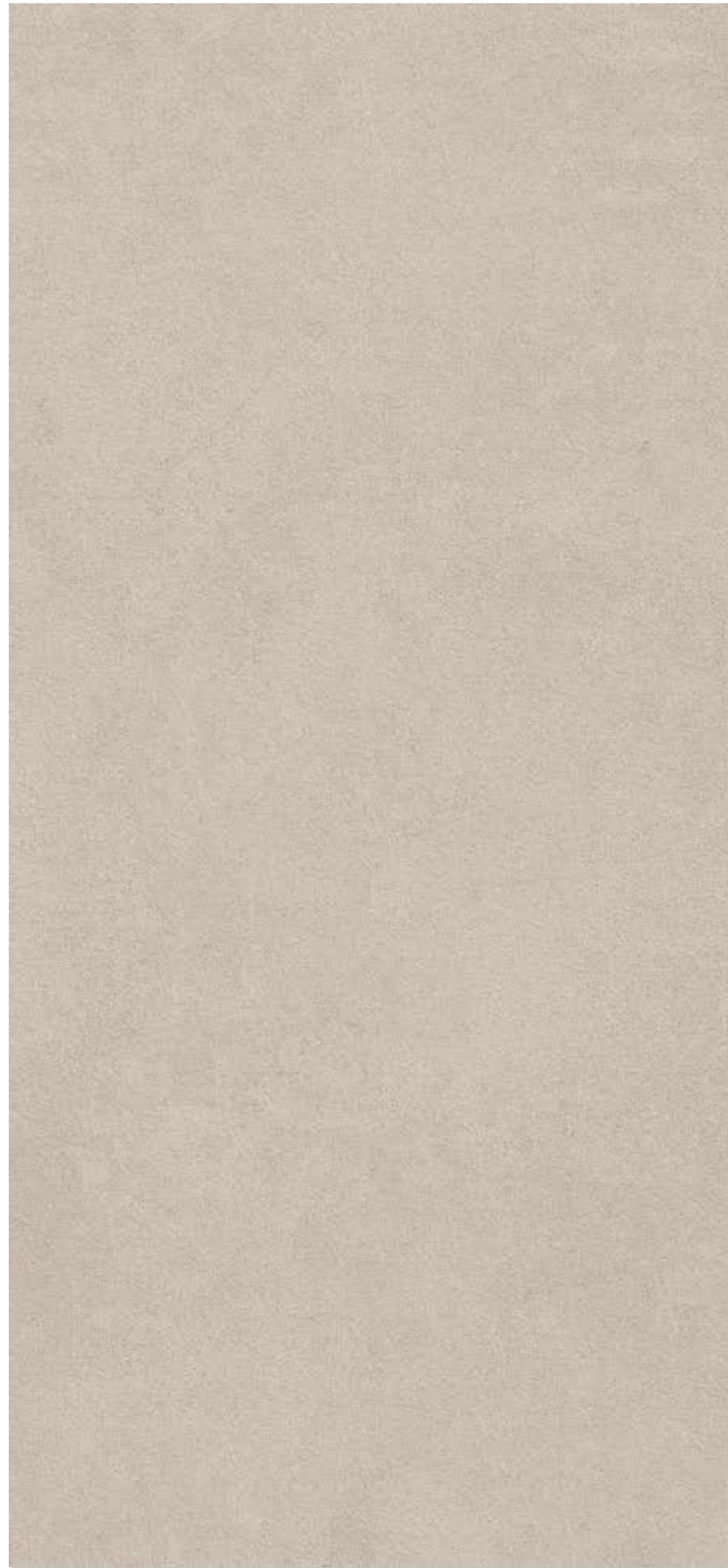

Aesthetic classification: V.2 Slight variation.  
Clasificación estética: V.2 Pequeña variación.

Colours: / Colores:



E 1: 10

Series Name: <i>Nombre de la serie:</i>	Tipology: <i>Tipología:</i>	Colour: <i>Color:</i>	Finish: <i>Acabado:</i>	Sizes: <i>Formato:</i>	Thickness: <i>Espesor:</i>	EAN Code: <i>Código EAN:</i>
Dolomite	Glazed Porcelain Rectified <i>Porcelánico Rectificado</i>	Natural	Natural	120X260cm 48"X104"	6mm	8435213686529
			Natural	120X120cm 48"X48"	9mm	8435213686550
			Natural Spot ( <i>Antislip</i> )	120X120cm 48"X48"	9mm	8435213686567

(\*) For the complete series guide and technical details p.120-125. | Sample colours are considered approximated.  
*Para la guía y detalles técnicos ir a la página 120-125. | Estas muestras de color deben considerarse aproximadas.*



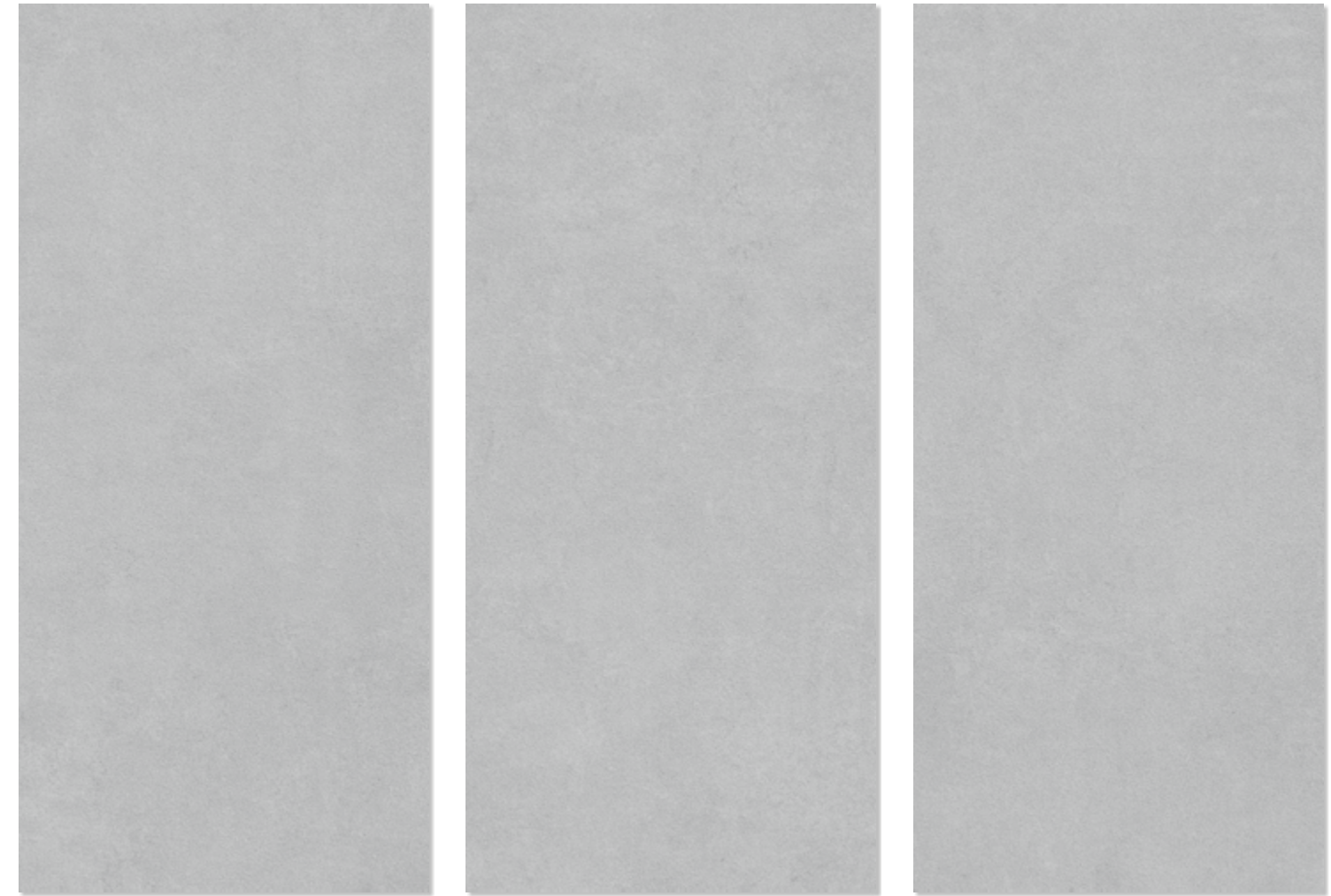

Aesthetic classification: V.2 Slight variation.  
Clasificación estética: V.2 Pequeña variación.

## Dolomite **Smoke**

Colours: / Colores:



E 1: 10

Series Name: <i>Nombre de la serie:</i>	Tipology: <i>Tipología:</i>	Colour: <i>Color:</i>	Finish: <i>Acabado:</i>	Sizes: <i>Formato:</i>	Thickness: <i>Espesor:</i>	EAN Code: <i>Código EAN:</i>
Dolomite	Glazed Porcelain Rectified <i>Porcelánico Rectificado</i>	Smoke	Natural	120X260cm 48"X104"	6 mm	8435213686512
			Natural	120X120cm 48"X48"	9 mm	8435213686536
			Natural Spot ( <i>Antislip</i> )	120X120cm 48"X48"	9 mm	8435213686543

(\*) For the complete series guide and technical details p.120-125. | Sample colours are considered approximated.  
*Para la guía y detalles técnicos ir a la página 120-125. | Estas muestras de color deben considerarse aproximadas.*



120X260 cm/48" X104"  
120X120 cm/48" X48"

# Storm.

Storm is a stone porcelain designed for use in interiors to convey smoothness and warmth. Its structure's smooth texture is combined with a balanced design.

Made of coloured paste porcelain. It is available in two sizes – 120×260 cm and 6 mm thick; 120×120 cm and 9 mm thick – and in colours: Cloud, Cream, Grey, Earth and White

*Storm es un porcelánico petreo diseñado para ser utilizado en interiores y transmitir suavidad y calidez. Combina la suave textura de su estructura con un diseño equilibrado.*

*Fabricado en porcelánico de masa coloreada. Así, se presenta en dos formatos: 120×260 cm de 6mm y 120×120 cm de 9mm. Los colores son: Cloud, Cream, Grey, Earth y White.*









# Storm White





Aesthetic classification: V.2 Slight variation.  
Clasificación estética: V.2 Pequeña variación.

Colours: / Colores:



E 1 : 10

Series Name: <i>Nombre de la serie:</i>	Typology: <i>Tipología:</i>	Colour: <i>Color:</i>	Finish: <i>Acabado:</i>	Sizes: <i>Formato:</i>	Thickness: <i>Espesor:</i>	EAN Code: <i>Código EAN:</i>
Storm	Glazed Porcelain Rectified <i>Porcelánico Rectificado</i>	White	Natural 	120X260cm 48"X104"	6 mm	8435592005560
			Natural 	120X120cm 48"X48"	9 mm	8435592005607

(\*) For the complete series guide and technical details p.120-125. | Sample colours are considered approximated.  
*Para la guía y detalles técnicos ir a la página 120-125. | Estas muestras de color deben considerarse aproximadas.*



# Storm Grey



E 1: 10

Colours: / Colores:



Aesthetic classification: V.2 Slight variation.  
Clasificación estética: V.2 Pequeña variación.

Series Name: <i>Nombre de la serie:</i>	Typology: <i>Tipología:</i>	Colour: <i>Color:</i>	Finish: <i>Acabado:</i>	Sizes: <i>Formato:</i>	Thickness: <i>Espesor:</i>	EAN Code: <i>Código EAN:</i>
Storm	Glazed Porcelain Rectified <i>Porcelánico Rectificado</i>	Grey	Natural	120X260cm 48"X104"	6 mm	8435592005577
			Natural	120X120cm 48"X48"	9 mm	8435592005614

(\*) For the complete series guide and technical details p.120-125. | Sample colours are considered approximated.  
*Para la guía y detalles técnicos ir a la página 120-125. | Estas muestras de color deben considerarse aproximadas.*

# Storm Cloud



Aesthetic classification: V.2 Slight variation.  
Clasificación estética: V.2 Pequeña variación.

Colours: / Colores:



E 1: 10

Series Name: <i>Nombre de la serie:</i>	Typology: <i>Tipología:</i>	Colour: <i>Color:</i>	Finish: <i>Acabado:</i>	Sizes: <i>Formato:</i>	Thickness: <i>Espesor:</i>	EAN Code: <i>Código EAN:</i>
Storm	Glazed Porcelain Rectified <i>Porcelánico Rectificado</i>	Cloud	Natural	120X260cm 48"X104"	6 mm	8435592005591
			Natural	120X120cm 48"X48"	9 mm	8435592005638

(\*) For the complete series guide and technical details p.120-125. | Sample colours are considered approximated.  
*Para la guía y detalles técnicos ir a la página 120-125. | Estas muestras de color deben considerarse aproximadas.*



# Storm Cream



Aesthetic classification: V.2 Slight variation.  
Clasificación estética: V.2 Pequeña variación.

Colours: / Colores:



E 1: 10

Series Name: <i>Nombre de la serie:</i>	Typology: <i>Tipología:</i>	Colour: <i>Color:</i>	Finish: <i>Acabado:</i>	Sizes: <i>Formato:</i>	Thickness: <i>Espesor:</i>	EAN Code: <i>Código EAN:</i>
Storm	Glazed Porcelain Rectified <i>Porcelánico Rectificado</i>	Cream	Natural	120X260cm 48"X104"	6 mm	8435592006444
			Natural	120X120cm 48"X48"	9 mm	8435592005607

(\*) For the complete series guide and technical details p.120-125. | Sample colours are considered approximated.  
*Para la guía y detalles técnicos ir a la página 120-125. | Estas muestras de color deben considerarse aproximadas.*

# Storm Earth



E 1 : 10



Aesthetic classification: V.2 Slight variation.  
Clasificación estética: V.2 Pequeña variación.

Colours: / Colores:



Series Name: <i>Nombre de la serie:</i>	Typology: <i>Tipología:</i>	Colour: <i>Color:</i>	Finish: <i>Acabado:</i>	Sizes: <i>Formato:</i>	Thickness: <i>Espesor:</i>	EAN Code: <i>Código EAN:</i>
Storm	Glazed Porcelain Rectified <i>Porcelánico Rectificado</i>	Earth	Natural	120X260cm 48"X104"	6 mm	8435592005584
			Natural	120X120cm 48"X48"	9 mm	8435592005621

(\*) For the complete series guide and technical details p.120-125. | Sample colours are considered approximated.  
*Para la guía y detalles técnicos ir a la página 120-125. | Estas muestras de color deben considerarse aproximadas.*



120x260 cm/48" x104"  
120x120 cm/48" x48"  
60x120 cm/24" x48"

# Croce.

Croce produces potent and personality-driven designs. The series is an excellent choice for people who put a premium on design and décor. The large-format pieces with a polished finish result in highly expressive, elegant spaces.

*Croce crea diseños potentes y de gran personalidad. Esta serie es una buena apuesta para aquellos que otorgan importancia a la decoración y al diseño. Su gran formato y su acabado pulido crean espacios elegantes y de gran fuerza expresiva.*



2

1





# Croce Dark



Aesthetic classification: V.2 Slight variation.  
Clasificación estética: V.2 Pequeña variación.

Colours: / Colores:



Croce **Dark** Polished

Series Name: <i>Nombre de la serie:</i>	Typology: <i>Tipología:</i>	Colour: <i>Color:</i>	Finish: <i>Acabado:</i>	Sizes: <i>Formato:</i>	Thickness: <i>Espesor:</i>	EAN Code: <i>Código EAN:</i>
Croce	Glazed Porcelain Rectified <i>Porcelánico Rectificado</i>	Dark	Polished <b>PL</b>	120X260cm 48"x104"	7 mm	8435213686499
			Polished <b>PL</b>	120X120cm 48"x48"	11,5 mm	8435213686505
			Polished <b>PL</b>	60X120cm 24"x48"	10,5 mm	8435213699314

(\*) For the complete series guide and technical details p.120-125. | Sample colours are considered approximated.  
*Para la guía y detalles técnicos ir a la página 120-125. | Estas muestras de color deben considerarse aproximadas.*



120X260 cm/48" X104"  
120X120 cm/48" X48"  
60X120 cm/24" X48"

# Massa.

Inspired by marble, the Massa series brings a touch of elegance to any space, be it contemporary or classic in style. The polished mirror-effect finish and the richly nuanced colour variances make the walls and flooring the main attraction of any room.

The series is extremely versatile, with pieces that allow for countless compositions to achieve the best design for every project. Massa is particularly well suited to interiors that require a refined uniform appearance.

*Inspirada en el mármol, la serie Massa aporta un aire de elegancia en cualquier espacio, ya sea de estilo contemporáneo o clásico. El acabado pulido con efecto espejo y su gráfica con diferentes matices, otorgan todo el protagonismo de la estancia a paredes y suelos.*

*Esta serie es extremadamente polivalente, ya que se puede jugar con la composición de las piezas para conseguir el diseño que mejor se adapte a cada proyecto. Massa está especialmente indicada para espacios interiores que quieran conseguir un aire uniforme y refinado.*









Aesthetic classification: V.2 Slight variation.  
Clasificación estética: V.2 Pequeña variación.

# Massa White

Colours: / Colores:

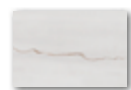

Massa White Polished

Series Name: <i>Nombre de la serie:</i>	Typology: <i>Tipología:</i>	Colour: <i>Color:</i>	Finish: <i>Acabado:</i>	Sizes: <i>Formato:</i>	Thickness: <i>Espesor:</i>	EAN Code: <i>Código EAN:</i>
Massa	Glazed Porcelain Rectified <i>Porcelánico Rectificado</i>	White	Polished <span>PL</span>	120X260cm 48"X104"	7 mm	8435213686475
			Polished <span>PL</span>	120X120cm 48"X48"	11,5 mm	8435213686482
			Polished <span>PL</span>	60X120cm 24"X48"	10,5 mm	8435213699307

(\*) For the complete series guide and technical details p.120-125. | Sample colours are considered approximated.  
*Para la guía y detalles técnicos ir a la página 120-125. | Estas muestras de color deben considerarse aproximadas.*



120X260 cm/48" X104"  
120X120 cm/48" X48"  
60X120 cm/24" X48"

# Tholos.

Tholos is a tribute to the purity and refinement of large-format marble. The design features moderate colour variances to achieve the natural authenticity of classic marble. The series results in elegant ultramodern spaces in shades of white and gold. The pieces offer excellent wall covering and interior flooring solutions, available in either a polished or natural finish. The series is perfect for anyone who seeks versatility and quality, while keeping in mind that creativity and elegance are also crucial to a demanding project.

*Tholos es un homenaje a la pureza y la distinción del mármol de gran formato. Su diseño con variaciones moderadas consigue la naturalidad propia del mármol clásico. En tonos blancos y dorados, esta serie genera espacios elegantes y vanguardistas. Sus piezas son adecuadas, tanto para revestimientos, como para pavimentos de interior, y sus acabados pueden ser en pulido o natural. Esta serie es perfecta para aquellos que buscan versatilidad y calidad, sin perder de vista el peso de la creatividad y la elegancia en un proyecto exigente.*





(1) Tholos **WHITE** Polished 120x260 cm/48"x104"

(2) Tholos **WHITE** Polished 120x120 cm/48"x48"



Tholos is designed for interior applications, especially bathroom wall covering, flooring and furniture. Aesthetically, it brings an air of natural authenticity and purity to any interior.

The neutral colours of the series yield the spotlight to the decorative elements in the room, uniting function and design to create timeless, sophisticated spaces.

*Tholos está pensado para interiores y principalmente para el revestimiento de baños y su mobiliario. Su estética otorga naturalidad y pureza a cualquier ambiente de la casa.*

*En esta serie, los colores neutros ceden el protagonismo a los elementos decorativos de cada estancia y la funcionalidad y el diseño se unen para crear espacios atemporales y sofisticados.*

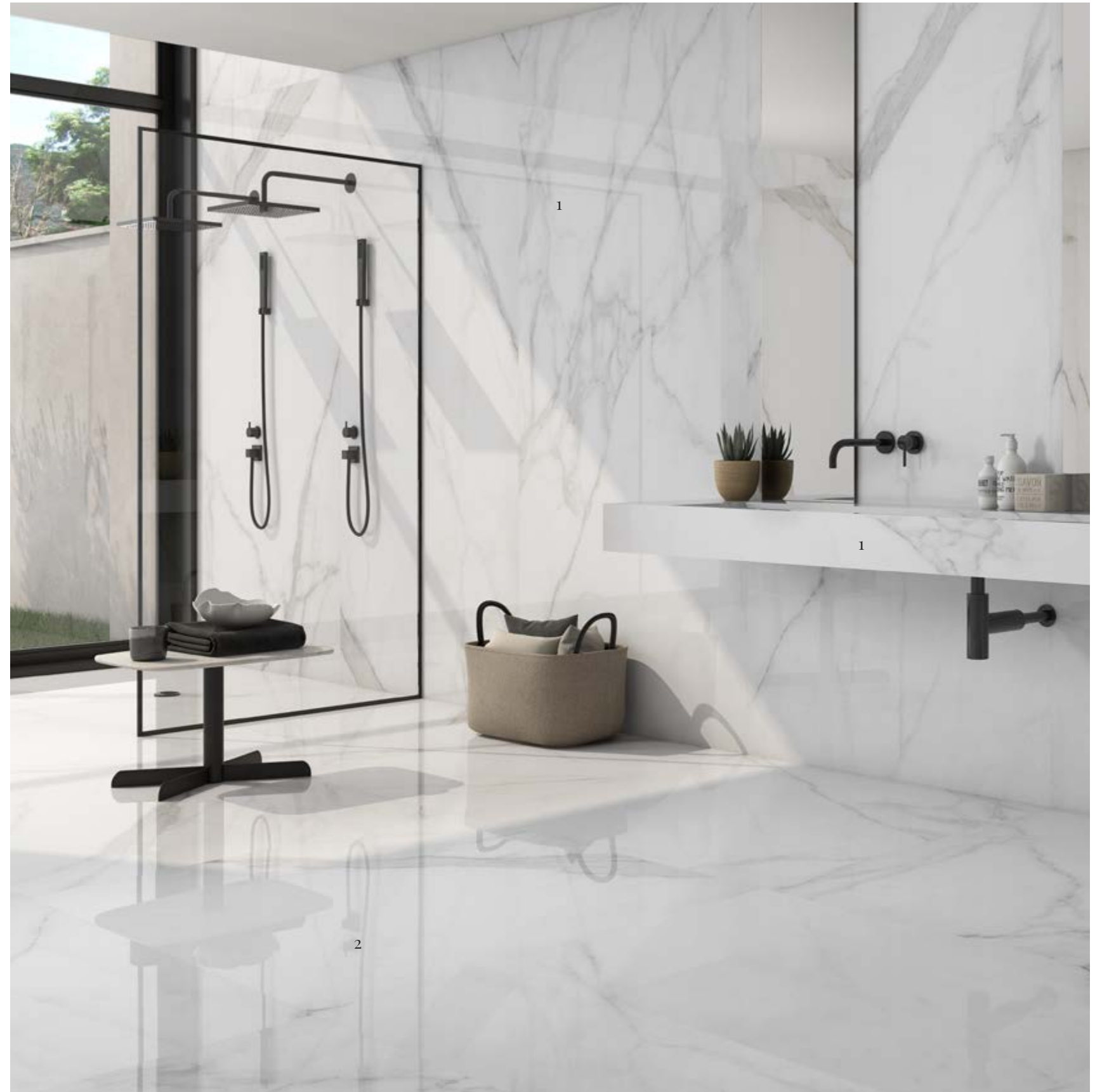



1

1

2

2



# Tholos White



Aesthetic classification: V.3 Moderate variation.  
Clasificación estética: V.3 Variación moderada.

Colours: / Colores:



Tholos White Natural | Polished



Tholos Gold Polished

Series Name: <i>Nombre de la serie:</i>	Tipology: <i>Tipología:</i>	Colour: <i>Color:</i>	Finish: <i>Acabado:</i>	Sizes: <i>Formato:</i>	Thickness: <i>Espesor:</i>	EAN Code: <i>Código EAN:</i>
Tholos	Glazed Porcelain Rectified <i>Porcelánico Rectificado</i>	White	Natural	120X260cm 48"X104"	6 mm	8435213682125
			Polished	120X260cm 48"X104"	7 mm	8435213682132
			Natural	120X120cm 48"X48"	9 mm	8435213682101
			Polished	120X120cm 48"X48"	11,5 mm	8435213682118
			Polished	60X120cm 24"X48"	10,5 mm	8435213699147

(\*) For the complete series guide and technical details p.120-125. | Sample colours are considered approximated.  
*Para la guía y detalles técnicos ir a la página 120-125. | Estas muestras de color deben considerarse aproximadas.*

# Tholos Gold



Aesthetic classification: V.3 Moderate variation.  
Clasificación estética: V.3 Variación moderada.

Colours: / Colores:

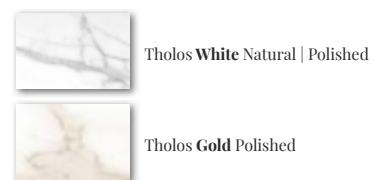

Series Name: <i>Nombre de la serie:</i>	Typology: <i>Tipología:</i>	Colour: <i>Color:</i>	Finish: <i>Acabado:</i>	Sizes: <i>Formato:</i>	Thickness: <i>Espesor:</i>	EAN Code: <i>Código EAN:</i>
Tholos	Glazed Porcelain Rectified <i>Porcelánico Rectificado</i>	Gold	Polished <b>PL</b>	120X260cm 48"X104"	7 mm	8435213685256
			Polished <b>PL</b>	120X120cm 48"X48"	11,5 mm	8435213685249
			Polished <b>PL</b>	60X120cm 24"X48"	10,5 mm	8435213699154

(\*) For the complete series guide and technical details p.120-125. | Sample colours are considered approximated.  
*Para la guía y detalles técnicos ir a la página 120-125. | Estas muestras de color deben considerarse aproximadas.*



30X260 cm/11.8" X104"

# Amera.

The Amera series is inspired by the colours and shades of natural wood. The texture gives it a realistic, natural quality that is ideal for people who cherish the beauty and warmth of wood.

Amera is available in three colours: Basein, Oak and Grey. It is remarkably versatile – a chameleonic piece that combines beautifully with other materials.

Amera is 30x260 cm in size and 9 mm thick. It preserves the essence of natural wood and can be easily adapted to any innovative decorative programme.

*La serie Amera está inspirada en los colores y tonos de la madera natural. Su textura le otorga un realismo y una naturalidad ideal para aquellos que no desean renunciar a la belleza y calidez de la madera.*

*Se presenta en tres colores: Basein, Oak y Grey. Destaca por su versatilidad, ya que es muy camaleónico y perfectamente combinable con otros materiales.*

*Amera se presenta en formato 30x260 cm y 9 mm de espesor, no pierde la esencia de la madera y se adapta a cualquier decoración de vanguardia.*

(1) Amera OAK 30x260 cm/11.8" X104"



(1) Amera BASEIN 120x120 cm/48"x48"

(2) Dolomite SMOKE 120x260 cm/48"x104"



The Amera series, with its natural colour palette and textures, creates elegant modern spaces. The design of the pieces draws on the natural world and brings visual warmth to projects that seek a natural aesthetic combined with greater resilience and durability.

*La gama cromática natural de la serie Amera, junto a las texturas de las piezas, crea espacios modernos y elegantes. El diseño de las piezas se inspira en lo natural y aporta calidez visual a proyectos en los que se busca la estética de natural, pero con mayor resistencia y durabilidad.*









2

1

1



# Amera Basein

Colours: / Colores:

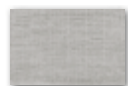

Amera Grey

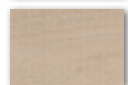

Amera Oak



Amera Basein



E 1: 10



Aesthetic classification: V.3 Moderate variation.  
Clasificación estética: V.3 Variación moderada.

Series Name: <i>Nombre de la serie:</i>	Typology: <i>Tipología:</i>	Colour: <i>Color:</i>	Finish: <i>Acabado:</i>	Sizes: <i>Formato:</i>	Thickness: <i>Espesor:</i>	EAN Code: <i>Código EAN:</i>
Amera	Glazed Porcelain Rectified <i>Porcelánico Rectificado</i>	Basein	Natural	30X260cm 11.8"X104"	9 mm	8435213682248

(\*) For the complete series guide and technical details p.120-125. | Sample colours are considered approximated.  
*Para la guía y detalles técnicos ir a la página 120-125. | Estas muestras de color deben considerarse aproximadas.*

# Amera Oak

Colours: / Colores:



E 1: 10

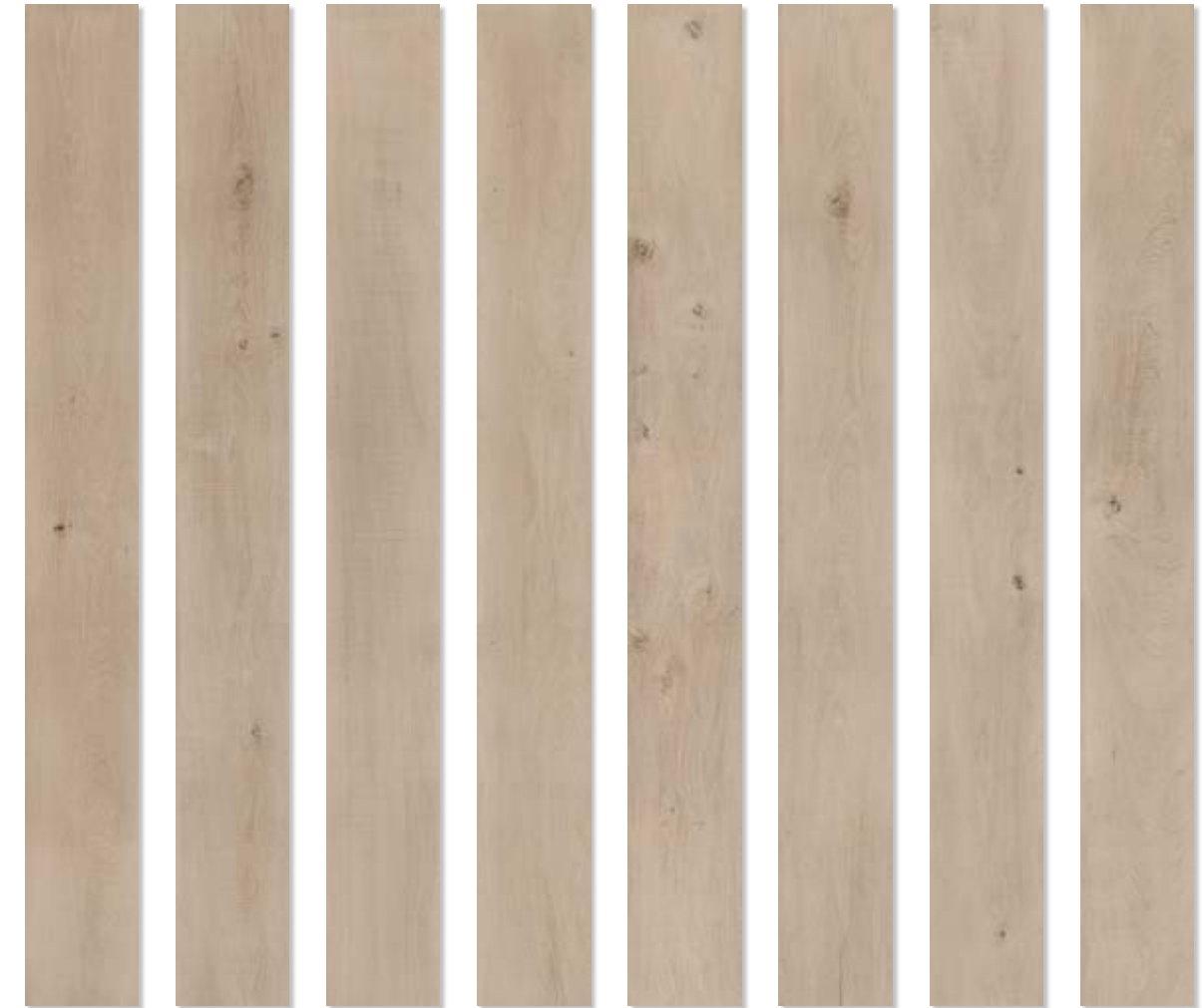

Aesthetic classification: V.3 Moderate variation.  
Clasificación estética: V.3 Variación moderada.

Series Name: <i>Nombre de la serie:</i>	Typology: <i>Tipología:</i>	Colour: <i>Color:</i>	Finish: <i>Acabado:</i>	Sizes: <i>Formato:</i>	Thickness: <i>Espesor:</i>	EAN Code: <i>Código EAN:</i>
Amera	Glazed Porcelain Rectified <i>Porcelánico Rectificado</i>	Oak	Natural 	30X260cm 11.8"X104"	9 mm	8435213682255

(\*) For the complete series guide and technical details p.120-125. | Sample colours are considered approximated.  
*Para la guía y detalles técnicos ir a la página 120-125. | Estas muestras de color deben considerarse aproximadas.*



# Amera Grey

Colours: / Colores:



E 1: 10



Aesthetic classification: V.3 Moderate variation.  
Clasificación estética: V.3 Variación moderada.

Series Name: <i>Nombre de la serie:</i>	Typology: <i>Tipología:</i>	Colour: <i>Color:</i>	Finish: <i>Acabado:</i>	Sizes: <i>Formato:</i>	Thickness: <i>Espesor:</i>	EAN Code: <i>Código EAN:</i>
Amera	Glazed Porcelain Rectified <i>Porcelánico Rectificado</i>	Grey	Natural 	30X260CM 11.8"X104"	9 mm	8435213682217

(\*) For the complete series guide and technical details p.120-125. | Sample colours are considered approximated.  
*Para la guía y detalles técnicos ir a la página 120-125. | Estas muestras de color deben considerarse aproximadas.*



120X260 cm/48" X104"  
120X120 cm/48" X48"

# Stahl.

Stahl is a sophisticated concept inspired in metals and oxidation that creates modern, original spaces.

The rust effect, available in three colours, is an on-trend option for truly bold interiors. The absence of surface junctions and the range of furniture veneer possibilities give the room a sense of seamlessness.

Stahl is designed for anyone who wants to introduce urban or industrial nuances in their project. It is available in two sizes – 120x260 cm and 6 mm thick; 120x120 cm and 9 mm thick – and in three colours: Corten, Calm and Cloud.

*Stahl es una propuesta de valor inspirada en los metales y el óxido, que consigue crear espacios modernos y de vanguardia.*

*El efecto óxido, presentado en tres colores, constituye una opción novedosa para los interiores más atrevidos. La ausencia de juntas y la posibilidad de revestir cualquier mobiliario, otorga una continuidad a la estancia.*

*Stahl está pensada para aquellos que desean introducir en su proyecto matices urbanos e industriales. Así, se presenta en dos formatos: 120x260 cm de 6mm y 120x120 cm de 9mm. Los colores son tres: Corten, Calm y Cloud.*





(1) Stahl CALM 120x260 cm/48"x104"

(2) Stahl CALM 120x120 cm/48"x48"

(3) Stahl CORTEN 120x260 cm/48"x104"







2

1

1

2



# Stahl Corten



Aesthetic classification: V.3 Moderate variation.  
Clasificación estética: V.3 Variación moderada.

Colours: / Colores:

-  Stahl Corten
-  Stahl Calm
-  Stahl Cloud

Series Name: <i>Nombre de la serie:</i>	Typology: <i>Tipología:</i>	Colour: <i>Color:</i>	Finish: <i>Acabado:</i>	Sizes: <i>Formato:</i>	Thickness: <i>Espesor:</i>	EAN Code: <i>Código EAN:</i>
Stahl	Glazed Porcelain Rectified <i>Porcelánico Rectificado</i>	Corten	Natural 	120X260cm 48"X104"	6 mm	8435213686574
			Natural 	120X120cm 48"X48"	9 mm	8435213686604

(\*) For the complete series guide and technical details p.120-125. | Sample colours are considered approximated.  
*Para la guía y detalles técnicos ir a la página 120-125. | Estas muestras de color deben considerarse aproximadas.*







Aesthetic classification: V.3 Moderate variation.  
Clasificación estética: V.3 Variación moderada.

# Stahl Calm

Colours: / Colores:

-  Stahl Corten
-  Stahl Calm
-  Stahl Cloud

E 1: 10

Series Name: <i>Nombre de la serie:</i>	Typology: <i>Tipología:</i>	Colour: <i>Color:</i>	Finish: <i>Acabado:</i>	Sizes: <i>Formato:</i>	Thickness: <i>Espesor:</i>	EAN Code: <i>Código EAN:</i>
Stahl	Glazed Porcelain Rectified <i>Porcelánico Rectificado</i>	Calm	Natural 	120X260cm 48"X104"	6 mm	8435213686598
			Natural 	120X120cm 48"X48"	9 mm	8435213686628

(\*) For the complete series guide and technical details p.120-125. | Sample colours are considered approximated.  
*Para la guía y detalles técnicos ir a la página 120-125. | Estas muestras de color deben considerarse aproximadas.*

# Stahl Cloud

Colours: / Colores:



E 1: 10

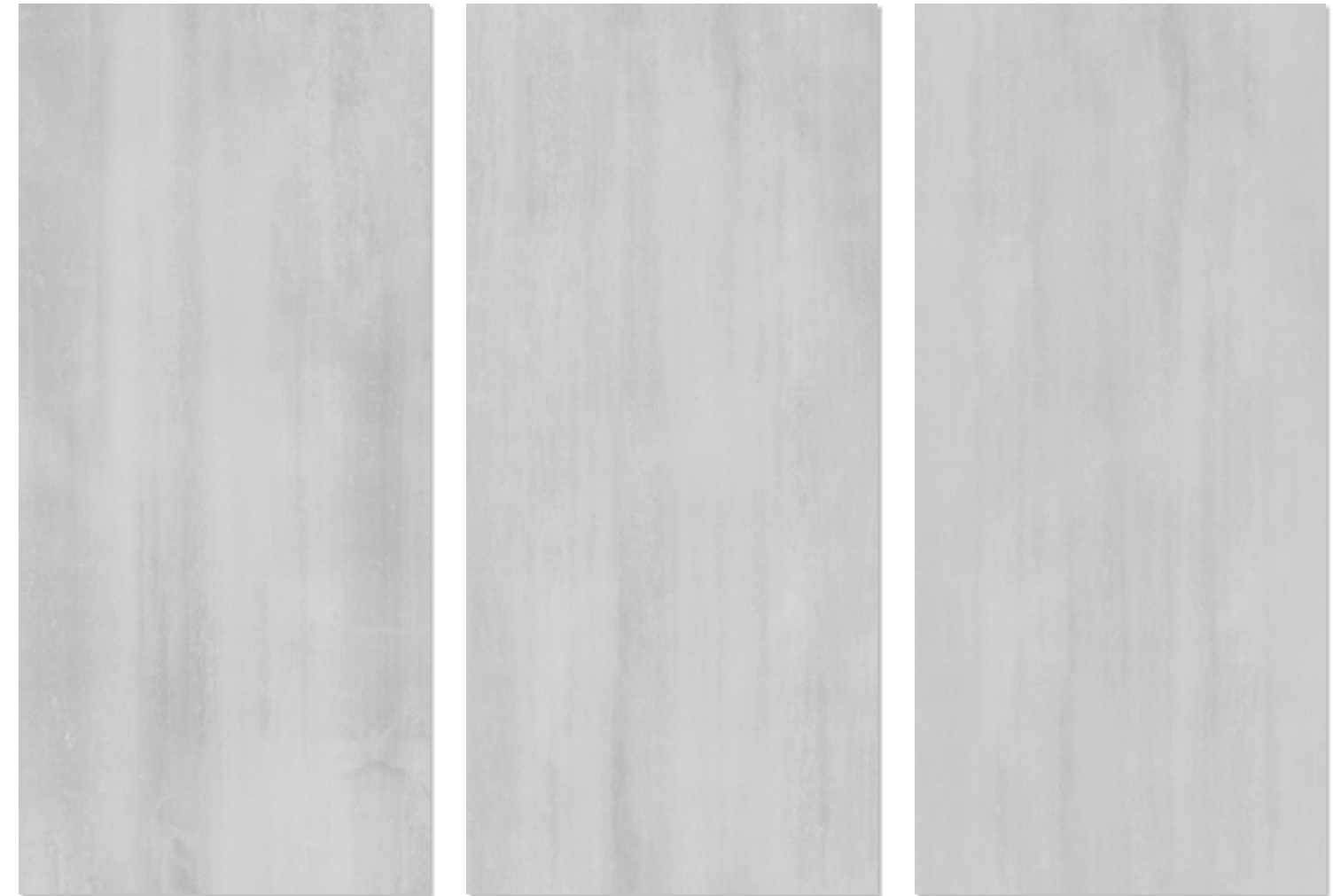

Aesthetic classification: V.3 Moderate variation.  
Clasificación estética: V.3 Variación moderada.

Series Name: <i>Nombre de la serie:</i>	Typology: <i>Tipología:</i>	Colour: <i>Color:</i>	Finish: <i>Acabado:</i>	Sizes: <i>Formato:</i>	Thickness: <i>Espesor:</i>	EAN Code: <i>Código EAN:</i>
Stahl	Glazed Porcelain Rectified <i>Porcelánico Rectificado</i>	Cloud	Natural	120X260cm 48"X104"	6 mm	8435213686581
			Natural	120X120cm 48"X48"	9 mm	8435213686611

(\*) For the complete series guide and technical details p.120-125. | Sample colours are considered approximated.  
*Para la guía y detalles técnicos ir a la página 120-125. | Estas muestras de color deben considerarse aproximadas.*



120X260 cm/48"X104"  
120X120 cm/48"X48"

# Lambert.

Lambert is a single-colour series with great consistency. It is designed for the most minimalist of spaces thanks to its extraordinarily even surface, which allows you to create a continuous effect, smooth to the touch, with high technical specifications.

Lambert is designed for those who want to add great continuity to their project. It comes in two formats: 120x260 cm x 6 mm and 120x120 cm x 9 mm in a single colour: White.

*Lambert es una serie monocolor de gran consistencia. Está concebido para el más minimalista de los espacios gracias a su superficie extraordinariamente lisa, que nos permite crear un efecto continuo con un tacto suave y con altas prestaciones técnicas.*

*Lambert está pensada para aquellos que desean introducir en su proyecto una gran continuidad. Así, se presenta en dos formatos: 120x260 cm de 6mm y 120x120 cm de 9mm y un único color, el Blanco.*





(1) Lambert **WHITE** Natural 120x260 cm/48"x104"

(2) Lambert **WHITE** Natural 120x120 cm/48"x48"

(3) Amera **OAK** 30x260 cm/11.8"x104"



# Lambert White

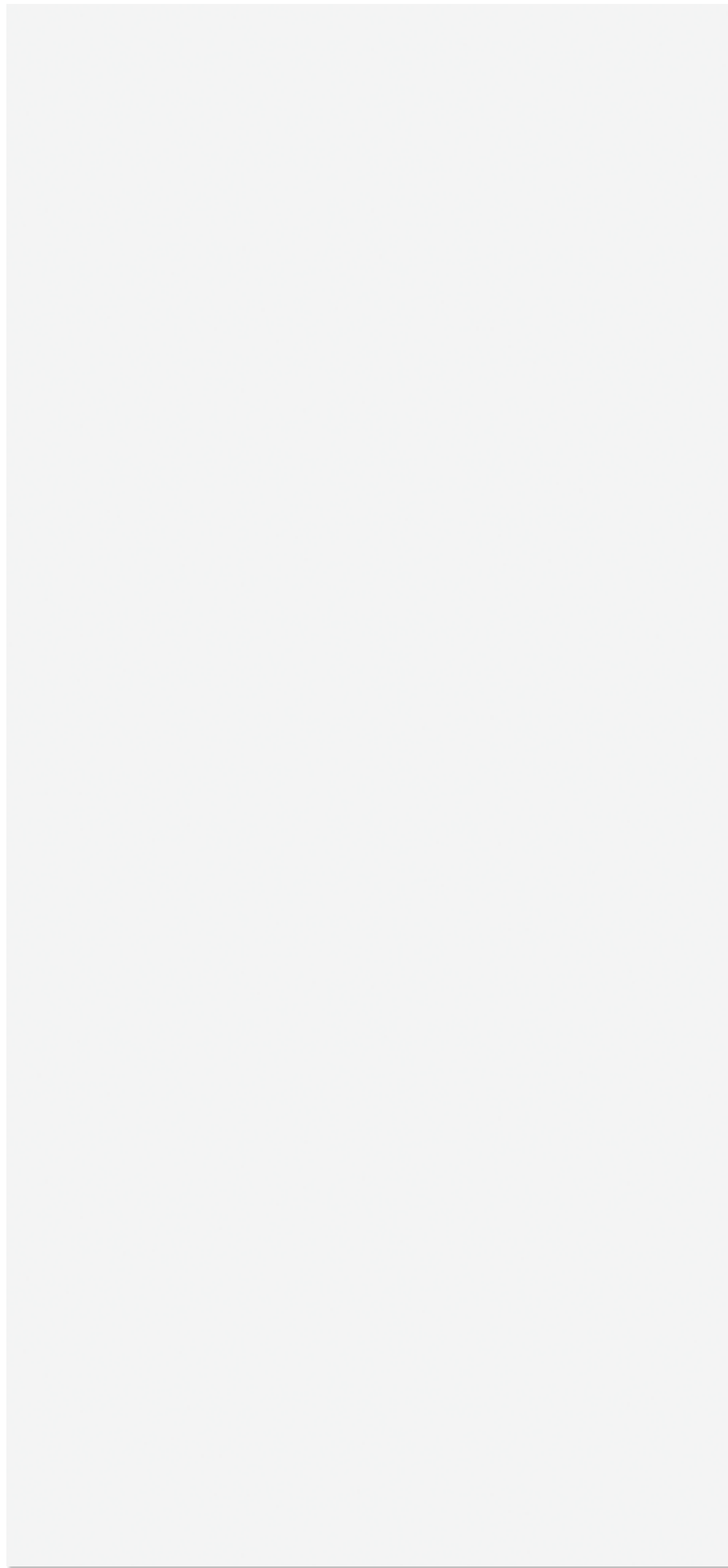

E 1 : 10

Colours: / Colores:

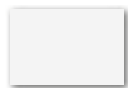

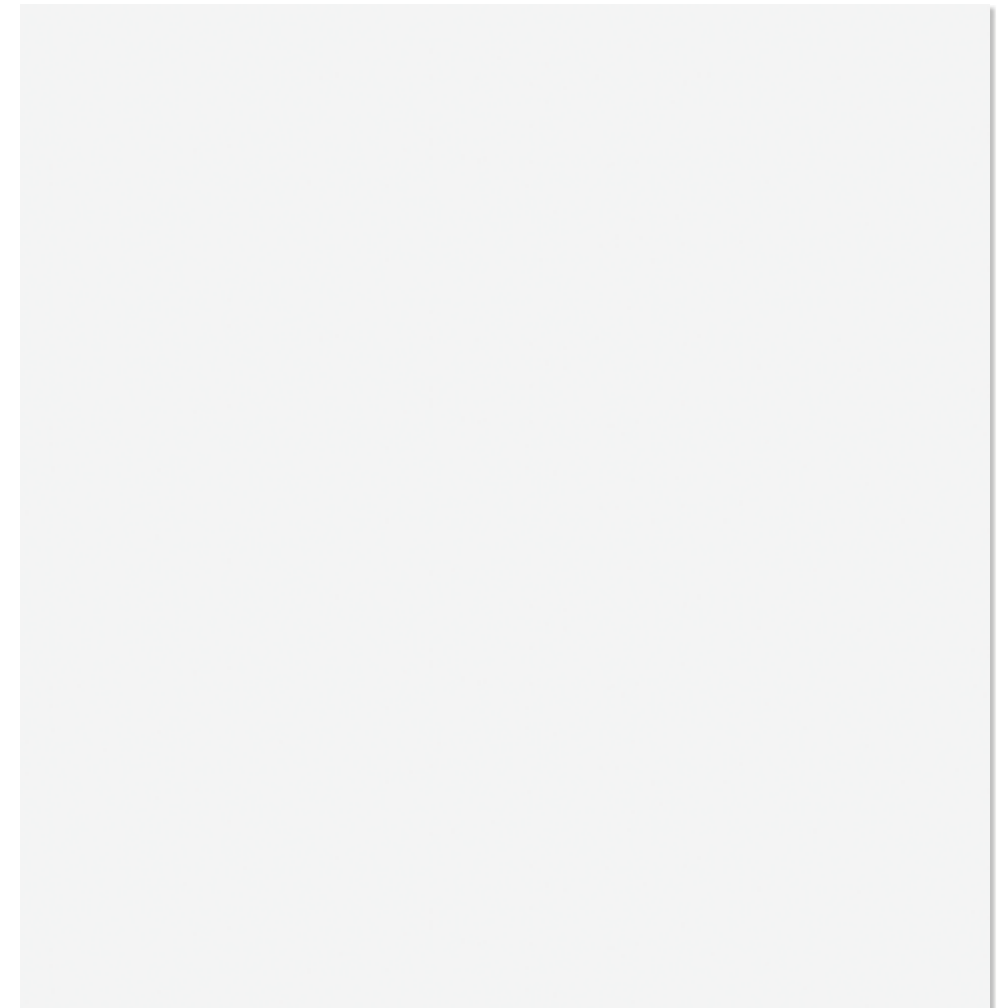

Lambert White Natural



E 1 : 1

Aesthetic classification: V.1 Very uniform appearance.  
Clasificación estética: V.1 Apariencia muy uniforme.

Series Name: <i>Nombre de la serie:</i>	Typology: <i>Tipología:</i>	Colour: <i>Color:</i>	Finish: <i>Acabado:</i>	Sizes: <i>Formato:</i>	Thickness: <i>Espesor:</i>	EAN Code: <i>Código EAN:</i>
Lambert	Glazed Porcelain Rectified <i>Porcelánico Rectificado</i>	White	Natural 	120X260cm 48"x104"	6 mm	8435213693473
			Natural 	120X120cm 48"x48"	9 mm	8435213693466

(\*) For the complete series guide and technical details p.120-125. | Sample colours are considered approximated.  
*Para la guía y detalles técnicos ir a la página 120-125. | Estas muestras de color deben considerarse aproximadas.*



# Technical data.

Natural / *Natural*



**Moher** (Pag. 10-25)

Concrete / *Cemento*



Moher **Albar** Natural

Moher **Nut** Natural

Moher **Ash** Natural



Moher **Albar** Natural

Moher **Nut** Natural

Moher **Ash** Natural



Moher **Nut** Spot

Moher **Ash** Spot

**Amera** (Pag. 82-95)

Wood / *Madera*



Amera **Basein** Natural

Amera **Oak** Natural

Amera **Grey** Natural

Natural / *Natural*



**Stahl** (Pag. 96-109)

Metal / *Metal*



Stahl **Corten** Natural

Stahl **Calm** Natural

Stahl **Cloud** Natural



Stahl **Corten** Natural

Stahl **Calm** Natural

Stahl **Cloud** Natural

**Lambert** (Pag. 110-117)

**Tholos** (Pag. 70-81)

Basic - Marble / *Básico - Mármol*



Lambert **White** Natural

Tholos **White** Natural



Lambert **White** Natural

Tholos **White** Natural

(\*) Sample colours are considered approximated. There may be some variation in production runs. For the correct laying of our products we recommended reading to general fitting recommendations.  
*Estas muestras de color deben considerarse aproximadas, podría sufrir algún tipo de variación en producciones puntuales. Para la correcta instalación de nuestros productos recomendamos que lean atentamente las recomendaciones generales de instalación.*

(\*) Sample colours are considered approximated. There may be some variation in production runs. For the correct laying of our products we recommended reading to general fitting recommendations.  
*Estas muestras de color deben considerarse aproximadas, podría sufrir algún tipo de variación en producciones puntuales. Para la correcta instalación de nuestros productos recomendamos que lean atentamente las recomendaciones generales de instalación.*



Natural / *Natural*



**Dolomite** (Pag. 26-37)

Stone / *Piedra*



Dolomite **Natural** Natural

Dolomite **Smoke** Natural

**6mm**  
120X260 CM/48"X104"



Dolomite **Natural** Natural

Dolomite **Smoke** Natural

**9mm**  
120X120 CM/48"X48"

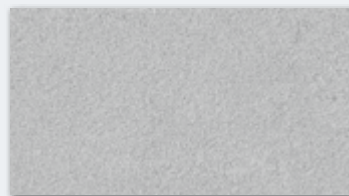

Dolomite **Natural** Spot

Dolomite **Smoke** Spot

**SPOT (ANTISLIP)**  
**9mm**  
120X120 CM/48"X48"

Natural / *Natural*



**Storm** (Pag. 38-53)

Stone / *Piedra*

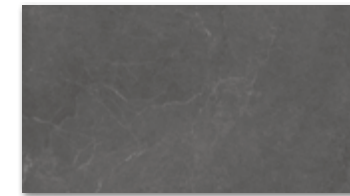
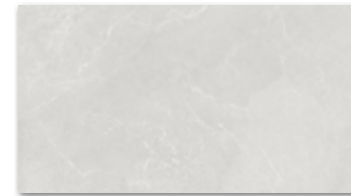

Storm **White** Natural

Storm **Grey** Natural

Storm **Cloud** Natural

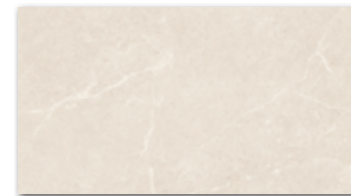

Storm **Cream** Natural

Storm **Earth** Natural

**6mm**  
120X260 CM/48"X104"

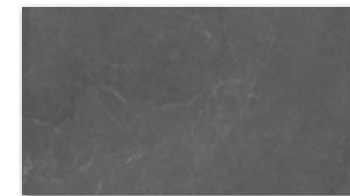
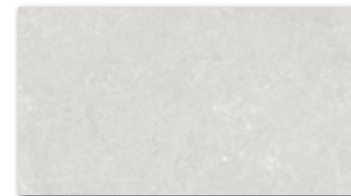

Storm **White** Natural

Storm **Grey** Natural

Storm **Cloud** Natural

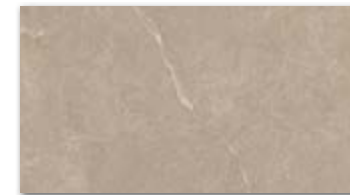
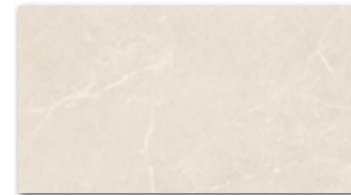

Storm **Cream** Natural

Storm **Earth** Natural

**9mm**  
120X120 CM/48"X48"

(\*) Sample colours are considered approximated. There may be some variation in production runs. For the correct laying of our products we recommended reading to general fitting recommendations.  
*Estas muestras de color deben considerarse aproximadas, podría sufrir algún tipo de variación en producciones puntuales. Para la correcta instalación de nuestros productos recomendamos que lean atentamente las recomendaciones generales de instalación.*

(\*) Sample colours are considered approximated. There may be some variation in production runs. For the correct laying of our products we recommended reading to general fitting recommendations.  
*Estas muestras de color deben considerarse aproximadas, podría sufrir algún tipo de variación en producciones puntuales. Para la correcta instalación de nuestros productos recomendamos que lean atentamente las recomendaciones generales de instalación.*

## Technical details: Detalles técnicos:

Polished / Pulidos

PL

### Massa (Pag. 62-69)

### Croce (Pag. 54-61)

Marble / Mármol



Massa **White** Polished

Croce **Dark** Polished



Massa **White** Polished

Croce **Dark** Polished

**7mm**  
120X260 CM/48"X104"

**11,5mm**  
120X120 CM/48"X48"

**10,5mm**  
60X120 CM/24"X48"

### Tholos (Pag. 70-81)



Tholos **White** Polished

Tholos **Gold** Polished



Tholos **White** Polished

Tholos **Gold** Polished

**7mm**  
120X260 CM/48"X104"

**11,5mm**  
120X120 CM/48"X48"

**10,5mm**  
60X120 CM/24"X48"

#### IMPORTANT NOTES FOR ALL ABSOLUT PRODUCTS:

We do advise that these products are installed with grout joints of at least 3-5 mm wide. We recommend a gap of no less than 5 mm between the tiled floor and the walls (this gap is to be covered by the skirting), as well as expansion joints every 9 m<sup>2</sup>. Make sure the substrate is well levelled and avoid excessive use of adhesive. Like any other rectified material, it must be handled and installed carefully. Avoid knocking between pieces as the edges may get damaged. In order to avoid problems with the surface micropore, we advise not to mark or write on the surface with carbon pens or ink markers. Before installation, we recommend dry laying several pieces in order to judge the overall final effect before proceeding. To install this type of products, Argenta Cerámica strongly recommends the use of cutting equipment suitable for use with porcelain tiles.

#### PACKING LIST: LISTADO DE PACKING:

TABLE 0.40 / TABLA 0.40

Sizes Formatos (cm)	Finish Acabado	Work size Dimensión de fabricación (mm)	Box Caja			Pallet Palet			
			Pieces Piezas	sqm m <sup>2</sup>	Max. average weight Peso medio máx. (Kg)	Boxes Cajas	sqm m <sup>2</sup>	Max. average weight Peso medio máx. (Kg)	Pallet size Formato pallet
60X120 PRCO RC PL	PL Polished / Pulido	600 X 1200 X 10,5	2	1,440	34,000	32	46,080	1060	840X1220X740
120X120 PRCO RC PL	PL Polished / Pulido	1200 X 1200 X 11,5	1	1,440	39,000	36	51,840	1419	1230X1380X760
120X120 PRCO RC	■ Natural / Natural	1198 X 1198 X 9	1	1,440	30,130	30	43,200	974	1220X1360X595
30X260 PRC RC	■ Natural / Natural	290 X 2598 X 9	1	0,780	15,820	64	49,920	1112	1340X2740X380
120X260 PRCO RC	■ Natural / Natural	1198 X 2598 X 6	1	3,120	43,570	24	74,880	1146	1340X2740X380
120X260 PRCO RC PL	PL Polished / Pulido	1200 X 2600 X 7	1	3,120	52,000	20	62,400	1160	1330X2750X360

Exceptionally packing may vary. The stated weight is approximate. It may vary up to 5% depending on the model. The variation may be greater for products with relief. *Este packing podría sufrir algún tipo de variación. El peso indicado es aproximado, puede variar hasta un 5% dependiendo del modelo, y en el caso de que sea un producto con relieve la variación podría ser mayor. For more information visit to / Para más información visitar: [www.argentaceramica.com/descargas/packing](http://www.argentaceramica.com/descargas/packing)*

#### NOTAS IMPORTANTES PARA TODOS LOS PRODUCTOS ABSOLUT:

*No aconsejamos la colocación de estos productos sin junta, por lo menos de 3-5 mm, se recomienda colocar las piezas a 5 mm de las paredes (que quedará tapado por el rodapié), y crear juntas de dilatación cada 9 m<sup>2</sup>. Es necesario colocarlo sobre una superficie plana, procurando que no se ensucie la superficie con exceso de adhesivos. Por ser un material rectificad, el manejo y la colocación debe ser cuidadosa, evitando golpes entre piezas que puedan dañar las aristas. Para evitar problemas con el microporo superficial, aconsejamos no marcar con lápiz ni con rotulador la superficie de las baldosas. Recomendamos, antes de la colocación extender varias piezas, para ver cuál sería el efecto estético final. Argenta Cerámica recomienda utilizar los equipos de corte adecuados para la instalación este tipo de producto.*

(\*) Sample colours are considered approximated. There may be some variation in production runs. For the correct laying of our products we recommended reading to general fitting recommendations.  
*Estas muestras de color deben considerarse aproximadas, podría sufrir algún tipo de variación en producciones puntuales. Para la correcta instalación de nuestros productos recomendamos que lean atentamente las recomendaciones generales de intalación.*

(\*) Sample colours are considered approximated. There may be some variation in production runs. For the correct laying of our products we recommended reading to general fitting recommendations.  
*Estas muestras de color deben considerarse aproximadas, podría sufrir algún tipo de variación en producciones puntuales. Para la correcta instalación de nuestros productos recomendamos que lean atentamente las recomendaciones generales de intalación.*



# Technical data:

## Características técnicas:

Test: <i>Ensayo:</i>	Standard: <i>Norma:</i>	<b>120X260 cm/48”x104” Natural</b>
<b>Fabrication process:</b> Proceso de fabricación:	UNE/EN 14411:2016	<b>Bla</b> LAM
<b>Tipology:</b> Tipología:		<b>Glazed Porcelain Stoneware + Rectified</b> Gres Porcelánico Esmaltado + Rectificado
<b>Work sizes:</b> Formato de fabricación:		<b>1.198x2.598 mm</b>
<b>Thickness:</b> Espesor:		<b>6 mm</b>
<b>Finished:</b> Acabado superficial:		<b>Natural</b> Matt / Mate
<b>Facial dimension range and surfaces quality:</b> Tolerancias dimensionales y aspecto superficial de la pieza:	UNE EN ISO 10545-2	<b>Guaranteed.</b> Garantizado.
<b>Water absorption:</b> Absorción de agua:	UNE EN ISO 10545-3	<b>E ≤ 0.1%</b>
<b>Flexural tensile strenght (N/mm2):</b> Resistencia a la flexión (N/mm2):		<b>&gt;900 N</b> <b>&gt;1000 N = Stahl</b>
<b>Breaking strenght (S):</b> Fuerza de rotura:	UNE EN ISO 10545-4	<b>&gt; 45 N/mm²</b>
<b>Crazing resistance:</b> Resistencia al cuarteo:	UNE EN ISO 10545-11	<b>Complies with the standard.</b> Cumple la norma.
<b>Durability; Freeze – thaw cycle:</b> Resistencia a la helada:	UNE EN ISO 10545-12	<b>Complies with the standard.</b> Cumple la norma.
<b>Resistance to chemicals and pool treatment products:</b> Resistencia a productos de químicos y sales de piscinas:	UNE EN ISO 10545-13	<b>GLA / GHA</b>
<b>Resistance to Low concentration acids and bases:</b> Resistencia a los ácidos y álcalis de baja concentración:	UNE EN ISO 10545-13	<b>GA</b>
<b>Resistance to staining:</b> Resistencia a las manchas:	UNE EN ISO 10545-14	<b>Class 5</b> Clase 5
<b>Resistance to fire test:</b> Test de reacción al fuego:	UNE EN 13501-1:2002	<b>A1 / A1FL</b>
<b>V O C</b>		<b>Not give off volatile elements.</b> No desprende elementos volátiles.

<b>30X260 cm/11.8”x104” Natural</b>	<b>120X120 cm/48”x48” Natural</b>	<b>120X120 cm/48”x48” Spot</b>
<b>Bla</b>	<b>Bla</b>	<b>Bla</b>
<b>Glazed Porcelain Stoneware + Rectified</b> Gres Porcelánico Esmaltado + Rectificado	<b>Glazed Porcelain Stoneware + Rectified</b> Gres Porcelánico Esmaltado + Rectificado	<b>Glazed Porcelain Stoneware + Rectified</b> Gres Porcelánico Esmaltado + Rectificado
<b>290X2.598 mm</b>	<b>1.198x1.198 mm</b>	<b>1.198x1.198 mm</b>
<b>9 mm</b>	<b>9 mm</b>	<b>9 mm</b>
<b>Natural</b> Matt / Mate	<b>Natural</b> Matt / Mate	<b>Natural</b> Matt / Mate
<b>Guaranteed.</b> Garantizado.	<b>Guaranteed.</b> Garantizado.	<b>Guaranteed.</b> Garantizado.
<b>E ≤ 0.1%</b>	<b>E ≤ 0.1%</b>	<b>E ≤ 0.1%</b>
<b>&gt; 2500 N</b>	<b>&gt; 2500 N</b>	<b>&gt; 2500 N</b>
<b>&gt; 52 N/mm²</b>	<b>&gt; 52 N/mm²</b>	<b>&gt; 52 N/mm²</b>
<b>Complies with the standard.</b> Cumple la norma.	<b>Complies with the standard.</b> Cumple la norma.	<b>Complies with the standard.</b> Cumple la norma.
<b>Complies with the standard.</b> Cumple la norma.	<b>Complies with the standard.</b> Cumple la norma.	<b>Complies with the standard.</b> Cumple la norma.
<b>GLA / GHA</b>	<b>GLA / GHA</b>	<b>GLA / GHA</b>
<b>GA</b>	<b>GA</b>	<b>GA</b>
<b>Class 5</b> Clase 5	<b>Class 5</b> Clase 5	<b>Class 5</b> Clase 5
<b>A1 / A1FL</b>	<b>A1 / A1FL</b>	<b>A1 / A1FL</b>
<b>Not give off volatile elements.</b> No desprende elementos volátiles.	<b>Not give off volatile elements.</b> No desprende elementos volátiles.	<b>Not give off volatile elements.</b> No desprende elementos volátiles.

(\*) Los valores declarados son el promedio obtenido en el laboratorio interno de diferentes producciones.

Before fixing tiles, please check the shade, calibre and choice. Claims regarding these items cannot be accepted once the materials has been fixed. Protecting the product during placement and appropriate cleaning after grouting and other work are part of a correct fitting process. Antes de la colocación es conveniente revisar el tono, calibre y calidad. No se aceptarán reclamaciones después de la colocación del material. La protección del producto durante su colocación y una adecuada limpieza posterior al rejuntado y las obras, hacen parte de un correcto proceso de instalación.

(\*) Los valores declarados son el promedio obtenido en el laboratorio interno de diferentes producciones.

Before fixing tiles, please check the shade, calibre and choice. Claims regarding these items cannot be accepted once the materials has been fixed. Protecting the product during placement and appropriate cleaning after grouting and other work are part of a correct fitting process. Antes de la colocación es conveniente revisar el tono, calibre y calidad. No se aceptarán reclamaciones después de la colocación del material. La protección del producto durante su colocación y una adecuada limpieza posterior al rejuntado y las obras, hacen parte de un correcto proceso de instalación.

## Technical data:

### Características técnicas:

Test: <i>Ensayo:</i>	Standard: <i>Norma:</i>	<b>120X260 cm/48”x104” Polished</b>
<b>Fabrication process:</b> Proceso de fabricación:	<b>UNE/EN 14411:2016</b>	<b>Bla</b> LAM
<b>Tipology:</b> Tipología:		<b>Glazed Porcelain Stoneware + Std Body + Rectified</b> Gres Porcelánico Esmaltado + Pasta Std + Rectificado
<b>Work sizes:</b> Formato de fabricación:		<b>1.198x2.598 mm</b>
<b>Thickness:</b> Espesor:		<b>7 mm</b>
<b>Finished:</b> Acabado superficial:		<b>PL</b> Polished Polish / Pulido
<b>Facial dimension range and surfaces quality:</b> Tolerancias dimensionales y aspecto superficial de la pieza:	<b>UNE EN ISO 10545-2</b>	<b>Guaranteed.</b> Garantizado.
<b>Water absorption:</b> Absorción de agua:	<b>UNE EN ISO 10545-3</b>	<b>E ≤ 0.1%</b>
<b>Flexural tensile strenght (N/mm2):</b> Resistencia a la flexión (N/mm2):		<b>&gt;900 N</b>
<b>Breaking strenght (S):</b> Fuerza de rotura:	<b>UNE EN ISO 10545-4</b>	<b>&gt; 45 N/mm²</b>
<b>Crazing resistance:</b> Resistencia al cuarteo:	<b>UNE EN ISO 10545-11</b>	<b>Complies with the standard.</b> Cumple la norma.
<b>Durability; Freeze – thaw cycle:</b> Resistencia a la helada:	<b>UNE EN ISO 10545-12</b>	<b>Complies with the standard.</b> Cumple la norma.
<b>Resistance to chemicals and pool treatment products:</b> Resistencia a productos de químicos y sales de piscinas:	<b>UNE EN ISO 10545-13</b>	<b>GLA</b>
<b>Resistance to Low concentration acids and bases:</b> Resistencia a los ácidos y álcalis de baja concentración:	<b>UNE EN ISO 10545-13</b>	<b>GA</b>
<b>Resistance to staining:</b> Resistencia a las manchas:	<b>UNE EN ISO 10545-14</b>	<b>Class 5</b> Clase 5
<b>Resistance to fire test:</b> Test de reacción al fuego:	<b>UNE EN 13501-1:2002</b>	<b>A1 / A1FL</b>
<b>V O C</b>		<b>Not give off volatile elements.</b> No desprende elementos volátiles.

(\*) Los valores declarados son el promedio obtenido en el laboratorio interno de diferentes producciones.

Before fixing tiles, please check the shade, calibre and choice. Claims regarding these items cannot be accepted once the materials has been fixed. Protecting the product during placement and appropriate cleaning after grouting and other work are part of a correct fitting process. Antes de la colocación es conveniente revisar el tono, calibre y calidad. No se aceptarán reclamaciones después de la colocación del material. La protección del producto durante su colocación y una adecuada limpieza posterior al rejuntado y las obras, hacen parte de un correcto proceso de instalación.

<b>120X120 cm/48”x48” Polished</b>	<b>60X120 cm/24”x48” Polished</b>
<b>Bla</b>	<b>Bla</b>
<b>Glazed Porcelain Stoneware + Std Body + Rectified</b> Gres Porcelánico Esmaltado + Pasta Std + Rectificado	<b>Glazed Porcelain Stoneware + Std Body + Rectified</b> Gres Porcelánico Esmaltado + Pasta Std + Rectificado
<b>1.198x1.198 mm</b>	<b>600x1.198 mm</b>
<b>11,5 mm</b>	<b>10,5 mm</b>
<b>PL</b> Polished Polish / Pulido	<b>PL</b> Polished Polish / Pulido
<b>Guaranteed.</b> Garantizado.	<b>Guaranteed.</b> Garantizado.
<b>E ≤ 0.1%</b>	<b>E ≤ 0.1%</b>
<b>&gt;2600 N</b>	<b>&gt;2600 N</b>
<b>&gt; 55 N/mm²</b>	<b>&gt; 55 N/mm²</b>
<b>Complies with the standard.</b> Cumple la norma.	<b>Complies with the standard.</b> Cumple la norma.
<b>Complies with the standard.</b> Cumple la norma.	<b>Complies with the standard.</b> Cumple la norma.
<b>GLA</b>	<b>GLA</b>
<b>GA</b>	<b>GA</b>
<b>Class 5</b> Clase 5	<b>Class 5</b> Clase 5
<b>A1 / A1FL</b>	<b>A1 / A1FL</b>
<b>Not give off volatile elements.</b> No desprende elementos volátiles.	<b>Not give off volatile elements.</b> No desprende elementos volátiles.

(\*) Los valores declarados son el promedio obtenido en el laboratorio interno de diferentes producciones.

Before fixing tiles, please check the shade, calibre and choice. Claims regarding these items cannot be accepted once the materials has been fixed. Protecting the product during placement and appropriate cleaning after grouting and other work are part of a correct fitting process. Antes de la colocación es conveniente revisar el tono, calibre y calidad. No se aceptarán reclamaciones después de la colocación del material. La protección del producto durante su colocación y una adecuada limpieza posterior al rejuntado y las obras, hacen parte de un correcto proceso de instalación.

### IMPORTANT NOTES: NOTAS IMPORTANTES:

All products within the **ABSOLUT POLISHED** from Argenta Ceramica have rectified edges and are recommended for residential use. Make sure the grouts and adhesives are adequate for this type of product. Protect the polished surface adequately during the installation process to avoid damage via contact of construction or abrasive materials on site. Use a white rubber mallet (avoid darker colour ones) to ensure the correct laying and levelling of the tiles. After grouting, wash the material with a damp sponge before the grout hardens.

Clean the tiles with the materials Argenta Cerámica recommends for these kinds of products. Final cleaning of the site must be performed with an organic stripper or degreaser or simply with neutral detergents.

*Todos los productos PULIDOS ABSOLUT de Argenta Cerámica, están rectificadas y están recomendados para uso residencial. Utilizar su cemento cola específico. Proteger el producto durante su instalación con cualquier medio adecuado para que los materiales abrasivos de la obra no dañen la superficie brillante pulida del azulejo. El golpeo para macizar e igualar las piezas debe realizarse con la maza de goma blanca, nunca de color negro o gris. Una vez rejuntado el material debe procederse a la limpieza del mismo con una esponja húmeda, antes del endurecimiento definitivo de los materiales de rejuntado.*

*Realizar tratamiento de limpieza utilizando los materiales que recomienda Argenta Cerámica para este tipo de producto. La limpieza final de obra debe realizarse con un decapante o desengrasante de naturaleza orgánica, o simplemente con detergentes neutros.*



# Advise.

**Transporting recommendations.**  
*Recomendaciones de transporte.*  
**Handling recommendations.**  
*Recomendaciones de manipulación.*  
**Fitting recommendations.**  
*Recomendaciones de instalación.*  
**Cleaning recommendations.**  
*Recomendaciones de limpieza.*

## Fitting recommendations: *Recomendaciones de instalación:*

### 1.

#### CONCEPT OF CERAMIC LAMINATE TILE, FEATURES, DIMENSIONS, USES AND PURPOSES: CONCEPTO DE LÁMINA CERÁMICA, ESPECIFICIDAD, DIMENSIONES, USOS Y DESTINOS:

Ceramic laminate tile is the trade name of a new type of ceramic product defined in the UNE 138002 standard as “ceramic tiles that are very thin (3–6 mm) with respect to the rest of the dimensions (generally lengths of up to 3,600 mm and widths between 900 and 1,500 mm) with very low capacity for water absorption (<0.5%).”

In the case of Absolut ceramic laminate tile, the dimensions of the base format are 2,600 x 1,200 x 6 mm. With this ceramic laminate tile format, Absolut offers a highly versatile and balanced alternative in terms of technical characteristics and appearance on the one hand, and handling and fitting on the other. Each item has a unit surface area of 3.12 m<sup>2</sup> and an approximate weight of 44 kg per unit.

**In the case of Absolut, it comes as 120 x 260 x 6 and 120 x 120 x 9 tiles. Here we must differentiate between the two since although the 120 x 260 x 6 laminate tiles have technical features that allow them to be laid as floor tiles, Argenta suggests they should be used as wall tiles. We advise 120 x 120 x 9 mm for floor tiles.**

The combination of dimensional characteristics in Absolut ceramic laminate tile and the variety of options for surface finishes and appearance it provides make it a highly appropriate product for a wide range of uses and purposes. From the most common uses of ceramics in building renovation and interior design, through use in buildings and spaces for collective or public use (shops, offices, hotels, corporate buildings, etc.) to cladding on both tiled and double-skin façades of residential public buildings, or in other kinds of construction and decorative situations. Ceramic laminate tile can be used to cover doors, tables, bathroom fittings, kitchen worktops, etc.

This type of product is well-established in the market as an option for covering floors, walls, ceilings and other innovative uses. However, due to its specific features, it requires knowledge of the product's characteristics, its main advantages and its limits, as well as technical training in order to correctly market it and advise on its use.

Due to its dimensions, thickness and lightness, it is an innovative and highly versatile material. It has the same technical features as traditional stoneware tiles and can be fitted in the same places as ceramic, glass or wood is used, both indoors and outdoors. **The main limitation of ceramic laminate tile and its main difference to stoneware tile is its lower breaking strength due to it being thinner. However, it complies with the standard.**

*La lámina cerámica es la denominación comercial de una nueva tipología de producto cerámico que se define en la Norma UNE 138002 como “baldosas cerámicas de muy reducido espesor (3-6mm) respecto al resto de dimensiones (generalmente longitudes de hasta 3.600 mm y anchuras entre 900 y 1.500 mm) con muy baja capacidad de absorción de agua (<0.5%).”*

*En el caso de la lámina cerámica Absolut, las dimensiones del formato base son 2.600x1200x6mm. Con este formato de lámina cerámica Absolut ofrece una alternativa muy versátil y equilibrada en cuanto a las prestaciones técnicas y estéticas por un lado y a su manipulación e instalación por otro lado. Cada pieza tiene una superficie unitaria de 3,12 m<sup>2</sup> y un peso aproximado de 44 kg por pieza.*

**En el caso de Absolut se presenta lámina de 120x260x6 y 120x120x9. Aquí hay que diferenciar los dos ya que, aunque la lámina de 120x260x6 cumple con las características técnicas para poderla instalar como pavimento, Argenta la va a prescribir como revestimiento. Para pavimentos aconsejamos 120x120x9 mm.**

*La combinación de las características dimensionales de la lámina cerámica Absolut y la variedad de acabados superficiales y opciones estéticas que proporciona, dan lugar a un producto muy apropiado para un amplio rango de usos y destinos. Desde los usos más habituales de la cerámica en la reforma e interiorismo, su uso en edificios y espacios de uso colectivo o público (tiendas, oficinas, despachos, hoteles, edificios corporativos, etc.), para revestimientos exteriores tanto en fachadas aplacadas como ventiladas de edificios residenciales o públicos, o la aplicación para otro tipo de realidades constructivas y decorativas. Con la lámina cerámica se puede revestir puertas, mesas, mobiliario de baño, encimeras de cocina, etc.*

*Se trata de una tipología de producto consolidada en el mercado como una opción más para el revestimiento de suelos, paredes, techos y otros usos innovadores. No obstante, dadas sus particularidades requiere un conocimiento de las características del producto, sus principales ventajas y sus límites, así como una formación a nivel técnico para poder realizar una correcta comercialización y prescripción del mismo.*

*Por sus dimensiones, espesor y ligereza, se trata de un material innovador y muy versátil. Tiene las mismas características técnicas que el gres porcelánico tradicional y puede ser instalado en los mismos espacios en los que se utiliza la cerámica, el vidrio o la madera, tanto en interiores como en exteriores. La principal limitación de la lámina cerámica y su mayor diferencia con respecto al gres porcelánico, es su menor fuerza de rotura, como consecuencia de su reducido espesor. Sin embargo, cumple con la norma.*

Fitting and installing Absolut ceramic laminate tiles is a process that must be advised, designed and performed based on all of the factors involved in the system, from preparation of the supports, correct selection and suggestion of materials, to fitting and final delivery.

Below are some general recommendations to take into account to correctly fit Absolut laminate tiles. These recommendations are based on the requirements stipulated by the UNE 138002 standard – General rules for fitting ceramic tiles.

The same adhesion fitting technology as is used for traditional ceramic tiles is used for Absolut ceramic laminate tiles. However, it is a highly versatile material that, due to its dimensions, its format and its thickness, must be worked with in a specific way with regard to the use of tools and special machinery, transport, handling, cutting, drilling and the installation process.

You should always read the manufacturer's recommendations and the data sheets for all of the products and materials used. It is also recommended to have qualified professional tilers who have the right equipment and have experience in these kinds of materials to perform projects with the necessary quality and ensure the best end result in terms of technical features and appearance.

*La instalación y puesta en obra de un revestimiento con lámina cerámica Absolut es un proceso que debe ser prescrito, diseñado y ejecutado en función de todos los factores que intervienen en el sistema, desde la preparación de los soportes, la correcta selección y prescripción de los materiales, hasta su instalación y entrega final.*

*A continuación, se exponen algunas recomendaciones generales a tener en cuenta para la correcta colocación de un revestimiento con láminas cerámicas Absolut. Estas recomendaciones están basadas en los requisitos que establece la Norma UNE 138002 Reglas generales para la ejecución de revestimientos con baldosas cerámicas.*

*La instalación de un revestimiento con lámina cerámica Absolut comparte la tecnología de colocación por adherencia de los revestimientos con baldosas cerámicas tradicionales. No obstante, se trata de un material muy versátil que, por las dimensiones, en cuanto a formato y espesor, se debe trabajar de forma específica en lo referente a la utilización de herramientas y maquinaria especiales, transporte, manipulación, corte, perforación y al proceso de instalación.*

*En todos los casos es necesario leer las recomendaciones del fabricante y las fichas técnicas de todos los productos y materiales utilizados. Además, se recomienda, contar con profesionales alicatadores soladores cualificados, equipados y con experiencia en este tipo de materiales para la ejecución de los proyectos con calidad y asegurar la optimización de las prestaciones técnicas y estéticas del resultado final.*



## Fitting recommendations: Recomendaciones de instalación:

### 2.

#### TRANSPORTING CERAMIC LAMINATE TILES. TRANSPORTE DE LAS LÁMINAS CERÁMICAS.

Ceramic laminate tiles weigh just 14 kg/m<sup>2</sup>, so a higher amount of surface area can be transported in the same volume.

The manufacturer's instructions concerning transport must be followed. Ceramic laminate tile is supplied on pallets with 24 units stacked horizontally. Up to a maximum of 6 pallets can be stacked, which allows a total of 12 pallets per container. That is the equivalent of a surface area of 898,56 m<sup>2</sup> of ceramic laminate tile with a net weight of just 12,580 kg.

For loading, transport and unloading with a forklift or pallet jack manual, the forks must be inserted to a minimum length of 1.3 m with a minimum separation of 80 cm, through the longest side. If the pallet is raised for loading into the container through the short side, there must be a minimum separation of 80 cm and forks 2.5 m long must be used.

During loading and unloading it is necessary to prevent knocks and sharp movements that could have a negative effect. Due to its dimensions, care must be taken to ensure that the transport conditions for ceramic laminate tile are appropriate in order to prevent possible tension and future breakage. It is thus recommendable to provide information about the contents of the pallets and give the relevant instructions.

*Las láminas cerámicas tienen un peso de tan solo 14 kg/m<sup>2</sup> por lo que se puede transportar mayor cantidad de superficie en el mismo volumen.*

*Se debe seguir las instrucciones del fabricante en lo relativo a transporte. La lámina cerámica se suministra en palets con 24 piezas apiladas en horizontal. Se puede apilar un máximo de 6 palets, lo que permite un total de 12 palets por contenedor que equivalen a una superficie de 898,56 m<sup>2</sup> de lámina cerámica con un peso neto de tan solo 12.580 kg.*

*Para su carga, transporte y descarga con carretilla elevadora o transpaleta manual se debe colocar las horquillas con una longitud mínima de 1,3 m y con una separación mínima de 80 cm y por el lado más largo. Si se recoge por el lado corto del palet para su carga en contenedor, se requiere mantener la separación mínima de 80 cm y utilizar horquillas de 2,5 m de longitud.*

*En las operaciones de carga y descarga se debe evitar golpes y movimientos bruscos que puedan afectar negativamente. Por sus características dimensionales, también se debe vigilar que las condiciones de transporte de la lámina cerámica sean adecuadas para evitar posibles tensiones y futuras roturas. Para ello es recomendable informar del contenido de los palets y proporcionar las indicaciones correspondientes.*

Maximum height of stacked boxes: / *Altura máxima de cajones apilados:*

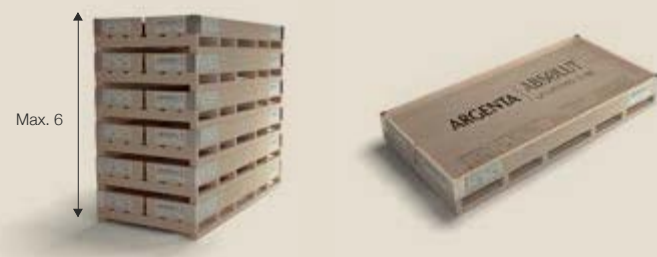

Lifting and transport in boxes: / *Elección y transporte en cajones:*

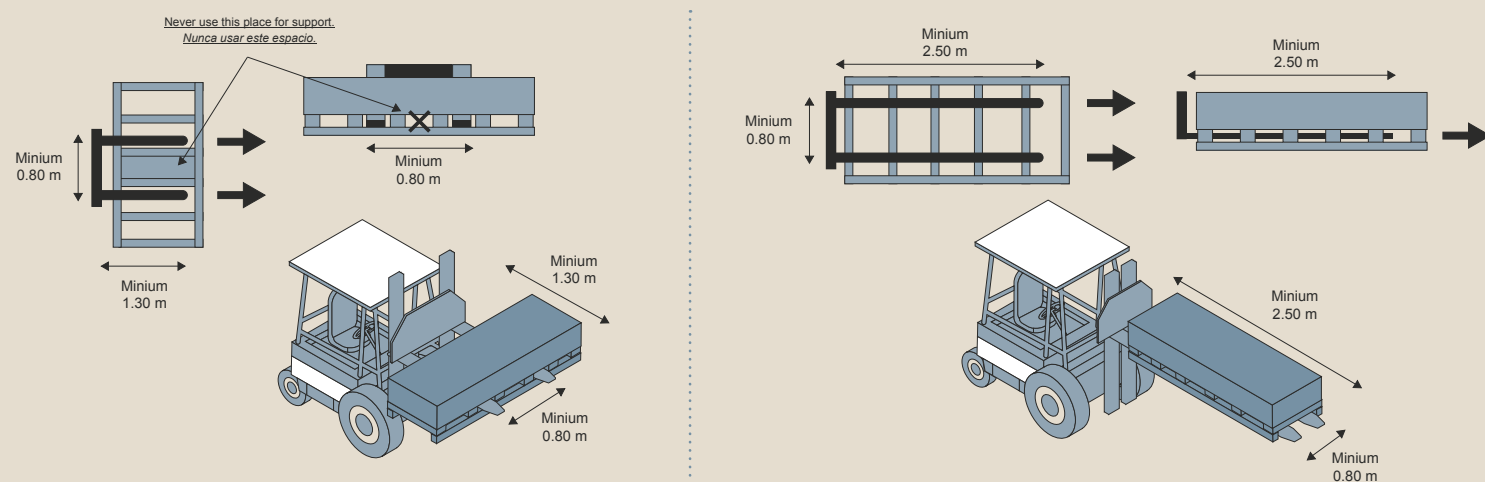

### 3.

#### HANDLING CERAMIC LAMINATE TILES. MANIPULACIÓN DE LAS LÁMINAS CERÁMICAS.

In service conditions, after installation, Absolut ceramic laminate tile provides the same performance in terms of strength and resistance as conventional stoneware tiles.

However, due to its unusual size and thickness, handling and storage of ceramic laminate tile requires precautions and techniques that are different to the handling of traditional tiles.

This manual always refers to handling of whole ceramic tiles. Ceramic laminate tile supplied in formats of less than 1 m<sup>2</sup> can be handled by a single workman.

##### 3.1 STORAGE OF CERAMIC LAMINATE TILES:

Following delivery and stockpiling of the materials on the site, they must be correctly stored and distributed among floors or work units before installation.

The location of the pallets must be studied so they can be located as close as possible to the surface on which they are to be fitted with enough space for handling.

Once the ceramic laminate tiles have been removed from the factory packaging, it is recommended (especially for polished tiles) to place them vertically on the ground, standing on the longest side, at an angle of 30° in relation to the wall.

To protect the edges and corners of the ceramic tiles, we recommend placing a non-slip, soft material between the floor and the units.

It is also possible to store them horizontally. In that case you must make sure that the support base is completely flat and that the surface of all the tiles is completely clean so the unit's surface is not affected.

##### 3.2 MANUAL HANDLING OF CERAMIC LAMINATE TILES:

Due to their size and thickness, ceramic laminate tiles must be handled with special care. They can be handled manually or with suction cups for glass or ceramic or frames with suction cups to do it more safely.

Non-slip protective gloves for glass and safety footwear must be worn when handling ceramic laminate tiles. You must keep your spine straight while working.

*La lámina cerámica Absolut proporciona en condiciones de servicio una vez instalada, las mismas prestaciones en cuanto a dureza y resistencia que el gres porcelánico convencional.*

*No obstante, por el inusual tamaño y espesor, la manipulación y almacenaje de lámina cerámica requiere precauciones y técnicas diferentes a la manipulación de baldosas tradicionales.*

*En este manual, siempre se hace referencia a la manipulación de las láminas cerámicas enteras. Para lámina cerámica suministrada en formatos inferiores a 1 m<sup>2</sup>, se puede manipular por un solo operario.*

##### 3.1 ALMACENAJE DE LAS LÁMINAS CERÁMICAS:

*Tras la recepción y acopio de los materiales en obra, se debe proceder a su correcto almacenaje y distribución por plantas o unidades de ejecución a la espera de su instalación.*

*Se debe estudiar la ubicación de los palets para su distribución lo más cerca posible de la superficie a revestir y con espacio suficiente para su manipulación.*

*Una vez extraídas las láminas cerámicas del embalaje de fábrica, se recomienda (sobre todo en láminas pulidas) colocarlas verticalmente apoyando en el suelo el lado más largo con una inclinación de 30° respecto a la pared.*

*Para proteger los bordes y esquinas de las láminas cerámicas se recomienda colocar entre el suelo y las placas un material antideslizante y suave.*

*También es posible optar por el almacenaje en posición horizontal. En este caso, tenemos que asegurarnos que la base de apoyo sea completamente plana y que la superficie de todas las láminas esté completamente limpia para evitar que se pueda afectar la superficie de la pieza.*

##### 3.2 MANIPULACIÓN MANUAL DE LAS LÁMINAS CERÁMICAS:

*Por su tamaño y espesor, la manipulación de las láminas cerámicas se debe realizar con especial cuidado. La manipulación se puede realizar manualmente, o bien con la utilización de ventosas para vidrio o cerámica o bastidores con ventosas para hacerla más segura.*

*Para la manipulación de láminas cerámicas se debe utilizar guantes de protección y antideslizamiento para vidrio y calzado de seguridad. Se debe trabajar manteniendo la columna vertebral recta.*

Types of suction cups for handling of ceramic laminate tiles: / *Tipos de ventosas para manipulación de láminas cerámicas:*

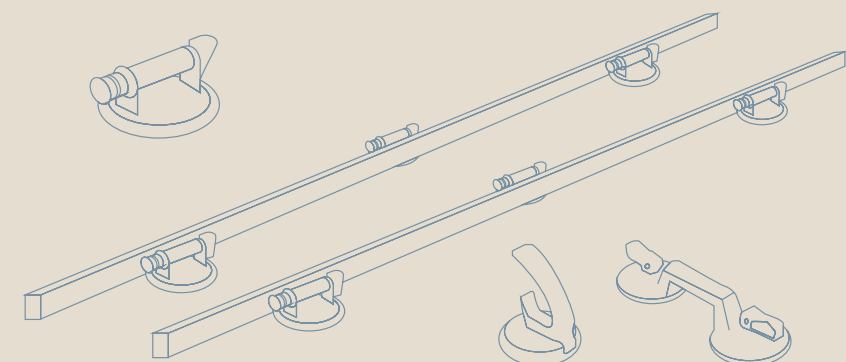

## Fitting recommendations: *Recomendaciones de instalación:*

### **3.3 LIFTING AND HANDLING CERAMIC LAMINATE TILES:**

If the ceramic laminate tile comes in a format larger than 1 m<sup>2</sup>, it must be handled by teams of at least two fitters.

The laminate tile must be lifted by slightly raising one of the two long sides so you can grip it with your hands. The laminate tile must then be placed vertically by always keeping it straight and supported on the edge of the long side.

When the laminate tile is vertical, it must be lifted by holding it on the upper edge and keeping it constantly straight while moving.

In order to support the laminate tile on a flat surface, the edge of a long side of the tile must first be supported with care. Then a second person must hold the middle of the laminate tile with arms outstretched. The tile must then be gently supported on the flat surface.

When carrying and handling ceramic laminate tiles on site, we recommend using frames developed for that purpose that have a structure with suction cups to make it easier to handle the ceramic laminate tile more safely.

When these kinds of tools or individual suction cups are used, we recommend carrying out prior tests and verifying that no stains are left on the surface of the ceramic laminate tile from the suction cup materials.

### **3.3 ELEVACIÓN Y MANIPULACIÓN DE LÁMINAS CERÁMICAS:**

*Si la lámina cerámica tiene un formato superior a 1 m<sup>2</sup>, se debe manipular en equipos de al menos dos instaladores.*

*Para elevar la lámina se debe levantar ligeramente por uno de los dos lados largos para permitir agarrarla con las manos. Entonces se debe colocar la lámina en posición vertical manteniéndola siempre recta y apoyada sobre la arista del lado largo.*

*Cuando la lámina se encuentre en posición vertical, se debe levantar sujetándola por el canto superior y moverse manteniéndola siempre recta.*

*Para apoyar la lámina en una superficie plana, hay que apoyar con cuidado primero el canto de un lado largo de la placa. Entonces una segunda persona debe colocarse en el medio de la lámina sujetándola con los brazos extendidos. Luego hay que apoyar lentamente la placa en la superficie plana.*

*Para las operaciones de traslado y manipulación de las láminas cerámicas en obra, es recomendable la utilización de bastidores desarrollados para esta finalidad que disponen de una estructura con ventosas que facilita la labor de manipulación de la lámina cerámica con mayor seguridad.*

*En caso de utilización de este tipo de herramientas o bien de ventosas simples, es recomendable realizar pruebas previas y verificar que no quedan manchas en la superficie de la lámina cerámica procedentes de los materiales de las ventosas.*

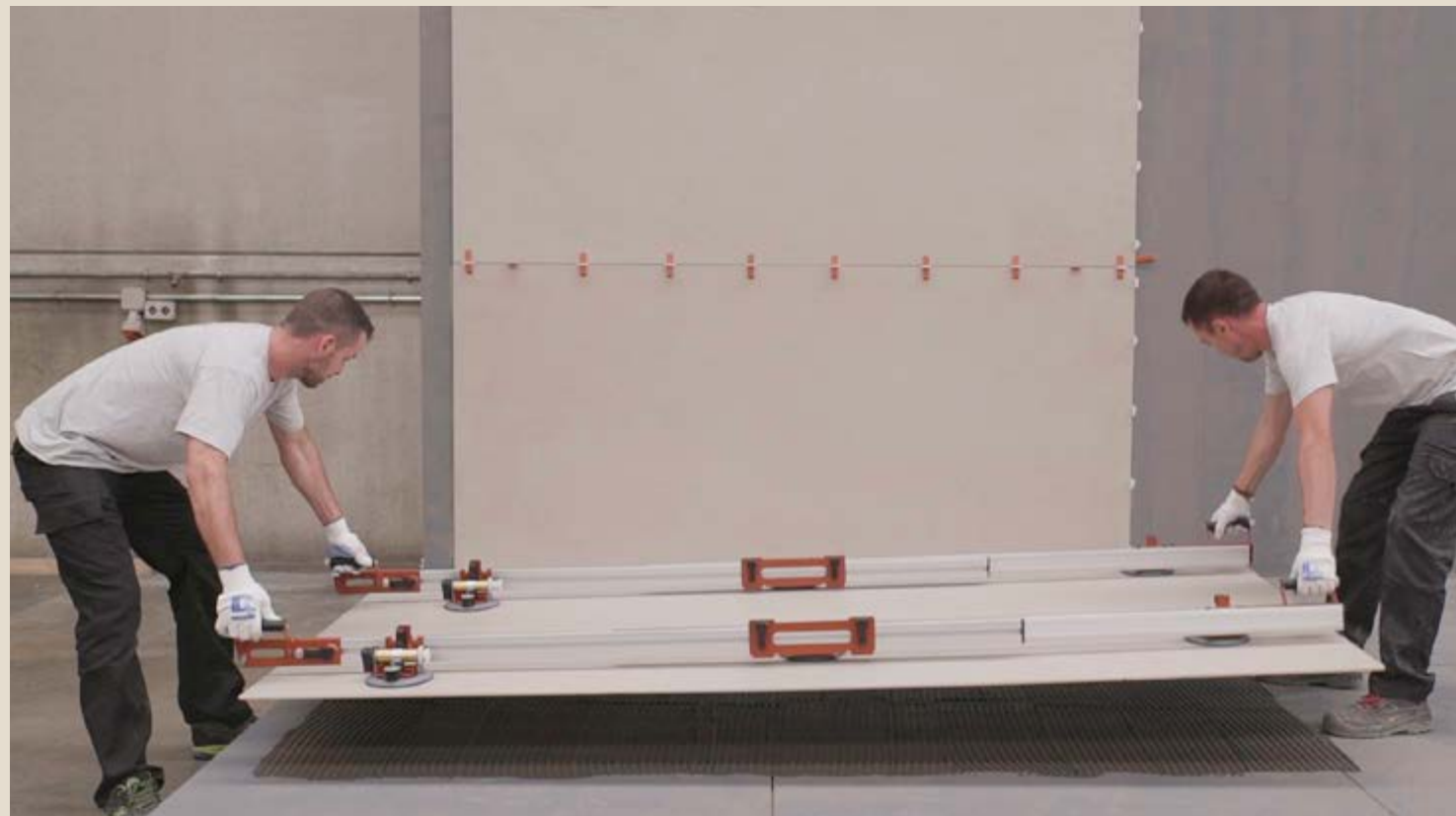

## 4.

### **PLANNING CERAMIC LAMINATE TILE FITTING WORK.**

#### **PLANIFICACIÓN DE LOS TRABAJOS DE INSTALACIÓN DE LÁMINA CERÁMICA.**

Before commencing ceramic laminate tile fitting work, you must plan the process in order to optimise performance and ensure correct performance and the final quality of the tiling.

You must assess the envisaged environmental conditions during the construction process and how that will affect the supports and adhesives, especially when fitting tiles outdoors.

You must ensure there is sufficient space to work comfortably with the ceramic laminate tiles. You must thus prepare a work table to perform the laminate tile cutting, drilling and gluing operations. You must also ensure there is sufficient space to handle the laminate tiles due to their large size.

For renovation projects in particular, the work table should be set up in the largest room so there is sufficient space to handle and perform the auxiliary cutting and drilling operations.

You must assess the condition of the spaces to be tiled, the support and the fitting surface.

#### **4.1 MARKING OUT THE AREA TO BE TILED:**

Marking out the area before starting the fitting work is an essential operation for the technical quality and appearance of the finished ceramic laminate tiling.

Suitable marking out of each project simplifies the cutting work, prevents the need for replacements and adjustments, resolves problems with specific areas and joints, minimises material losses, improves performance, and avoids asymmetries and incorrect optical effects.

Marking out consists of selecting the joint pattern for the ceramic laminate tiles and their combination or layout in a particular shape. There must be an installation joint adapted to the limitations of the surface to be tiled with an exact calculation of the layout.

The marking out and layout of the ceramic laminate tiles must be adequately dealt with in the construction plans. However, if that information is not detailed or there are no construction plans since it is a renovation, the following instructions should be taken into account.

The space to be tiled must be marked out in order to avoid narrow strips and optimise the cutting geometry; and also to adequately deal with problems in specific areas.

Ceramic laminate tiles are generally fitted in large spaces in which the large-size format is particularly useful. However, in very small spaces, such as a bathroom, special care must be taken when planning the marking out, dealing with problem areas (doors, windows, pillars, etc.) and especially the location of holes made for water connections and other fittings.

The design and sizing of the movement joints in the area to be tiled must be included.

The sequence in which the laminate tiles will be fitted must be planned in order to avoid stepping on those already laid.

*Antes de empezar los trabajos de instalación de las láminas cerámicas se debe proceder a la planificación de los procesos para optimizar el rendimiento, asegurar una correcta ejecución y la calidad final de los revestimientos.*

*Se debe evaluar las condiciones ambientales previstas durante el proceso de ejecución y su incidencia en los soportes y adhesivos, especialmente en la instalación de exteriores.*

*Se debe prever un espacio adecuado para trabajar holgadamente con las láminas cerámicas. Para ello debemos preparar una mesa de trabajo para la realización de las operaciones de corte, perforación y encolado de la lámina. También se debe prever el espacio suficiente para la manipulación de las láminas dado su gran tamaño.*

*Principalmente, en los casos de proyectos de reforma, se debe instalar la mesa de trabajo en la estancia de mayor tamaño para poder tener el suficiente espacio para la manipulación y la ejecución de las operaciones auxiliares de corte y perforación.*

*Se debe evaluar el estado de los espacios a revestir, el soporte y la superficie de colocación.*

#### **4.1 REPLANTEO DEL ESPACIO A REVESTIR:**

*La operación de replanteo previa al inicio de los trabajos de instalación es una operación esencial para la calidad técnica y estética en el revestimiento con lámina cerámica terminado.*

*Con un replanteo adecuado a cada proyecto se simplifica las operaciones de corte, se evita sustituciones y correcciones, se resuelven los puntos singulares y encuentros, se minimizan las mermas de material, se mejora el rendimiento, se evita asimetrías y efectos ópticos incorrectos.*

*La operación de replanteo consiste en la selección de la trama de juntas de las láminas cerámicas y su combinación o disposición de una forma determinada, contando con la junta de colocación y adaptándola a las limitaciones que impone la superficie a revestir efectuando un cálculo exacto de su distribución.*

*El replanteo y la disposición de las láminas cerámicas deben estar referidas adecuadamente en el proyecto de obra. No obstante, si esta información no estuviera detallada o no existe proyecto de obra al tratarse de reformas, se debe tener en cuenta las siguientes indicaciones.*

*Se debe realizar la operación de replanteo del espacio a revestir para evitar tiras estrechas y optimizar la geometría de los cortes. También para resolver adecuadamente los puntos singulares del espacio.*

*Generalmente, la lámina cerámica se instala en espacios amplios en los que destaca la grandiosidad del formato. No obstante, en espacios muy reducidos, como un baño, de debe tener especial cuidado con la planificación del replanteo, la incidencia de los puntos singulares (puertas, ventanas, pilares...) y sobre todo, de la ubicación de las perforaciones por tomas de agua y demás elementos.*

*Se debe integrar el diseño y dimensionamiento de las juntas de movimiento en el espacio a revestir.*

*Se debe programar la secuencia de colocación de las láminas para evitar pisar las que ya están colocadas.*



## Fitting recommendations: *Recomendaciones de instalación:*

### 5.

#### CONTROL AND DIAGNOSIS OF THE FITTING SUPPORT. CONTROL Y DIAGNÓSTICO DEL SOPORTE DE COLOCACIÓN.

The condition in which the fitting support is provided is extremely relevant to the design of a ceramic system. In the case of ceramic laminate tiles, it is even more important so stricter dimensional stability, rigidity, mechanical resistance and dimensional regularity are required.

When preparing the supports, the specifications in the UNE 138002 standard must be taken into account, in particular section 6.1.1 on the stability of the base support and section 6.2 on the specifications of the layers with additional functions in the system.

Maximum stability conditions must be required for the supports, whether they are concrete slabs, ceiling slabs, the building envelope and partitions or intermediary layers with additional functions.

In addition to the general conditions for provision of the fitting surface stipulated in section 6.3 of the UNE 138002 standard, when fitting ceramic laminate tiles, the flatness of the fitting surface must be 1,5 mm measured along 2 metres.

*Las condiciones de entrega del soporte de colocación son un elemento de extrema relevancia en el diseño de un sistema cerámico. En el caso de las láminas cerámicas, su importancia es todavía mayor, por lo que se debe exigir unas condiciones estabilidad dimensional, rigidez, resistencia mecánica y regularidad dimensional más estrictas.*

*En la preparación de los soportes se debe tener en cuenta las especificaciones de la Norma UNE 138002 en su apartado 6.1.1 en cuanto a la estabilidad del soporte base y en su apartado 6.2 en cuanto a las especificaciones de las capas con funciones adicionales en el sistema.*

*Se debe exigir condiciones de máxima estabilidad en los soportes, ya sean soleras de hormigón, forjados, cerramientos y particiones o capas intermedias con funciones adicionales.*

*Además de las condiciones de entrega generales de la superficie de colocación que establece el apartado 6.3 de la Norma UNE 138002, para la instalación de láminas cerámicas, se debe exigir una planitud de la superficie de colocación de 1,5 mm medidos en regla de 2 metros.*

### 6.

#### TOOLS AND EQUIPMENT TO FIT CERAMIC LAMINATE TILE. HERRAMIENTAS Y EQUIPAMIENTO PARA LA COLOCACIÓN DE LÁMINA CERÁMICA.

The process of fitting and installing ceramic laminate tiles requires some equipment and tools similar to those used to fit any other kind of ceramic tiles, such as notched and other types of trowels, rubber and other types of floats, sponges, rulers, spirit level, set square, levelling rods, glue mixer, grinder, discs, drill bits, etc.

It also requires other equipment, tools and machines developed specifically to fit ceramic laminate, such as cutting tools specifically for ceramic laminate tiles, suction cups or a frame to handle ceramic laminate tiles.

In any case, the specific equipment and tools required to correctly fit Absolut ceramic laminate tiles do not involve heavy investment by the fitter and are easy to use.

*Para el proceso de puesta en obra e instalación de láminas cerámicas se requiere una parte de equipamiento y herramienta similar al utilizado para la colocación de cualquier otro tipo de revestimiento cerámico, como llanas dentadas, paletas, llanas de goma, talochas, esponjas, metro, nivel, regla, escuadra, crucetas niveladoras, batidor para adhesivo, amoladora, discos, brocas, etc.*

*También se requiere otra parte de equipamiento, herramienta y máquinas desarrolladas específicamente para la colocación de lámina cerámica como son las herramientas de corte específicas para láminas cerámicas, ventosas o bastidor para la manipulación de las láminas cerámicas.*

*En cualquier caso, el equipamiento y herramientas específicas que se requieren para la correcta puesta en obra de láminas cerámicas Absolut no supone una elevada inversión por parte del instalador y son de fácil utilización.*

### 7.

#### SELECTING THE ADHESIVE AND GROUTING. SELECCIÓN DE LOS ADHESIVOS Y MATERIAL DE REJUNTADO.

Due to their technical characteristics and size, selecting the adhesive and grouting is an essential factor when fitting ceramic laminate tiles.

The adhesives used to fit ceramic laminate tiles must be selected in accordance with the guidelines in table 21 in the UNE 138002 standard. As stated in that table, at least C2 S1 adhesive must be used for ceramic laminate tiles with a side length of more than 70 cm without fibre on the back when fitting them on indoor floors and walls.

In the case of tiled façades, floors with underfloor heating and tiles with fibre on the back used as floor and wall tiles, C2 S2 adhesive should be selected. In all cases, due to the format of the ceramic laminate tile and the time needed to apply the adhesive to the support and the double gluing on the back of the ceramic laminate tile, it is recommended always to use adhesives with an extended open time with additional characteristic E.

When placing laminate tiles with fibre on the back on a tiled façade, you must use type R2 adhesives that are highly deformable.

When the laminate tiles are reinforced on the back with meshes and resins, you must check the compatibility of those materials with the adhesives used to fit them.

The grouting materials should be selected from table 16 of the UNE 138002 standard. Type CG2 materials should be used. When they must be water and steam tight or are for bathroom or food use, type RG materials should be selected.

*Por sus características técnicas y dimensionales, la correcta selección de los adhesivos y materiales de rejuntado es un factor esencial para la instalación de láminas cerámicas.*

*La selección de adhesivos para la colocación de lámina cerámica se realizará siguiendo las directrices de la tabla 21 de la Norma UNE 138002. Tal como se establece en esta tabla, para láminas cerámicas con lado superior a 70 cm sin fibra en el reverso, se utilizará como mínimo un adhesivo tipo C2 S1 en pavimentos interiores y paredes.*

*En el caso de fachadas aplacadas, pavimento con calefacción radiante y láminas con fibra en el reverso para pavimento y revestimiento, se seleccionará un adhesivo tipo C2 S2. En todos los casos, a causa del formato de la lámina cerámica y del tiempo necesario para aplicar el adhesivo en el soporte y el doble encolado en el reverso de la lámina cerámica, se recomienda siempre adhesivos con tiempo abierto ampliado con la característica adicional E.*

*Para su colocación en fachada aplacada de lámina con fibra en su reverso, debemos seleccionar adhesivos tipo R2 muy deformables.*

*Cuando las láminas tengan en su reverso refuerzo con mallas y resinas, se debe verificar la compatibilidad de dichos materiales con los adhesivos utilizados para su colocación.*

*Los materiales de rejuntado se seleccionarán según la tabla 16 de la Norma UNE 138002. Se utilizará materiales tipo CG2. En caso de condiciones que requieran estanquidad al agua y vapor o para usos sanitarios y alimentarios, se debe seleccionar materiales tipo RG.*

## Fitting recommendations: *Recomendaciones de instalación:*

# 8.

### INSTALLATION JOINTS AND MOVEMENT JOINTS. JUNTAS DE COLOCACIÓN Y JUNTAS DE MOVIMIENTO.

#### 8.1. INSTALLATION JOINTS:

Installation joints are an essential element in producing the final quality, durability and good performance of ceramic tiles. Due to their large format, installation joints are even more important when fitting ceramic laminate tiles.

Installation joints are the physical separation between adjoining ceramic laminate tiles. They are necessary to make the tiling more hard-wearing (they help absorb forces created by instability in the supports and the dimensional variations in the laminate tile itself), increase steam diffusion capacity, help water evaporate from the adhesives and allow individual laminate tiles to be repaired and replaced. Installation joints also play an important role in the look of the end result of tiling with laminate tiles.

The width and layout of the installation joints must be adequately dealt with in the construction plans. However, if that information is not detailed or there are no construction plans since it is a renovation, the following instructions should be taken into account.

Under no circumstances should the surface be tiled with ceramic laminate tiles without a joint or with two pieces joined together.

The recommended installation joint when fitting full-format Absolut ceramic laminate tiles is a minimum width of 3 mm indoors on stable supports. A 5 mm open joint should be used when specified in the construction plans on unstable supports, tiled façades or over underfloor heating in certain cases.

#### 8.1. JUNTAS DE COLOCACIÓN:

*Las juntas de colocación son un elemento esencial para la calidad final, la durabilidad y el buen comportamiento de los revestimientos cerámicos. En el caso de los revestimientos con láminas cerámicas, dado su elevado formato, la junta de colocación adquiere mayor relevancia si cabe.*

*Las juntas de colocación son la separación física entre láminas cerámicas contiguas necesarias para favorecer la resistencia del revestimiento (contribuye a absorber los esfuerzos por inestabilidad de los soportes y variaciones dimensionales de la propia lámina), la capacidad de difusión del vapor, la evaporación del agua de los adhesivos y para permitir la reparación y sustitución de láminas individuales. Adicionalmente, las juntas de colocación cumplen una importante función estética determinante para el resultado final de un revestimiento con láminas.*

*La anchura y la disposición de las juntas de colocación deben estar referidas adecuadamente en el proyecto de obra. No obstante, si esta información no estuviera detallada o no existe proyecto de obra al tratarse de reformas, se debe tener en cuenta las siguientes indicaciones.*

*No se debe colocar en ningún caso un revestimiento con lámina cerámica sin junta o "a testa".*

*La junta de colocación recomendada para la instalación de lámina cerámica Absolut en formato entero, será de un mínimo 3 mm de anchura en interiores sobre soportes estables. Se debe utilizar de una junta abierta de 5 mm cuando se especifique en el proyecto de obra, sobre soportes con inestabilidad, en fachadas aplacadas, o sobre pavimento con calefacción radiante en determinados casos.*

#### 8.2. MOVEMENT JOINTS, DESIGN AND SIZING:

Movement joints for ceramic laminate tiles are the responsibility of the construction management and must be specified in the plans.

The recommendations in section 7.8 of the UNE 138002 standard can be followed when designing and sizing movement joints. The correct design and creation of movement joints does not remove the need for installation joints.

##### 8.2.1. STRUCTURAL JOINTS:

Structural joints must always be respected and must be continuous along laminate tiling. DB-SE-AE in the Spanish Technical Building Code stipulates the technical specifications.

##### 8.2.2. CONTRACTION JOINTS:

Contraction joints make it possible to subdivide the total surface area into regular areas with a surface area that can absorb shrinkage movements or thermal changes in the support without affecting tiling with ceramic laminate tiles.

For outdoor use, the separation between contraction joints must be less than 3-4 m in a straight line or a maximum regular area of 16 m<sup>2</sup>.

Indoors, the separation between contraction joints must be less than 4-5 m in a straight line or a maximum regular area of 25 m<sup>2</sup>. They must also be placed at door openings.

##### 8.2.3. EXPANSION JOINTS:

Expansion joints only affect the thickness of the area tiled with ceramic laminate tiles in order to subdivide into smaller regular areas in order to prevent build-up of tension from expansion and contraction of the tiling.

For outdoor walls, the separation between expansion joints must be less than 3-4 m in a straight line or a maximum regular area of 16 m<sup>2</sup>. They must also be placed underneath each frame.

For indoor flooring, the separation between contraction joints must be less than 4-5 m in a straight line or a maximum regular area of 35 m<sup>2</sup>. They must also be placed at door openings and changes in flooring.

##### 8.2.4. PERIMETER JOINTS:

These are joints at changes in plane and edges of areas to be tiled in order to prevent a build-up of tension. On flooring they must affect the thickness of the screed and tiling. They must be at least 8 mm wide.

#### 8.2. JUNTAS DE MOVIMIENTO, DISEÑO Y DIMENSIONAMIENTO:

*Las juntas de movimiento de un revestimiento con láminas cerámicas son responsabilidad de la dirección facultativa y deben estar especificadas en el proyecto.*

*Para el diseño y dimensionamiento de las juntas de movimiento se puede seguir las recomendaciones del apartado 7.8 de la Norma UNE 138002. El correcto diseño y ejecución de las juntas de movimiento no exime la necesidad de las juntas de colocación y viceversa.*

##### 8.2.1. JUNTAS ESTRUCTURALES:

*Las juntas estructurales se deben respetar siempre y deben tener continuidad en el revestimiento con láminas. El DB-SE-AE del CTE establece sus especificaciones técnicas.*

##### 8.2.2. JUNTA DE CONTRACCIÓN:

*Las juntas de contracción permiten subdividir la superficie total en áreas regulares con una superficie que permite absorber los movimientos de retracción o cambios térmicos en el soporte para que no afecten al revestimiento con láminas cerámicas.*

*En exteriores la separación entre las juntas de contracción será inferior a 3-4 m lineales o un área regular máxima de 16 m<sup>2</sup>.*

*En interiores la separación entre las juntas de contracción será inferior a 4-5 m lineales o un área regular máxima de 25 m<sup>2</sup>. También se ubicarán en los pasos de puerta.*

##### 8.2.3. JUNTAS DE DILATACIÓN:

*Las juntas de dilatación afectan únicamente al espesor del revestimiento con lámina cerámica para subdividirlo en áreas regulares más pequeñas para evitar la acumulación de tensiones derivadas de las dilataciones y contracciones del revestimiento.*

*En paredes exteriores la separación entre las juntas de dilatación será inferior a 3-4 m lineales o un área regular máxima de 16 m<sup>2</sup>. También se ubicarán debajo de cada forjado.*

*En pavimentos interiores la separación entre las juntas de contracción será inferior a 6 m lineales o un área regular máxima de 35 m<sup>2</sup>. También se ubicarán en los pasos de puerta y cambios de pavimento.*

##### 8.2.4. JUNTAS PERIMETRALES:

*Son juntas que se disponen en los cambios de plano y en los límites de las zonas a revestir para evitar la acumulación de tensiones. En pavimento debe afectar al espesor del recerido y al revestimiento. Tendrán una anchura mínima de 8 mm.*





## Fitting recommendations: *Recomendaciones de instalación:*

# 9.

### CUTTING, DRILLING AND FINISHING OF THE EDGES OF CERAMIC LAMINATE TILES. CORTE, PERFORACIÓN Y ACABADO DE CANTOS DE LAS LÁMINAS CERÁMICAS.

Ceramic laminate tiles are very large-sized but thanks to the advantage provided by being thinner, it is relatively easy to cut, drill and finish the edges without having to use large or expensive equipment or machinery.

However, in specific projects with different format needs, it is recommended to order units pre-cut at the factory.

In the rest of cases, cutting, drilling and edge finishing operations can be carried out on-site with appropriate equipment.

*Las láminas cerámicas tienen unas dimensiones muy grandes, pero gracias a la ventaja que proporciona su menor espesor, admiten las operaciones de corte, perforación y acabado de cantos con relativa facilidad y sin recurrir a equipamiento o maquinaria de grandes dimensiones o costes elevados.*

*No obstante, en caso de proyectos específicos con necesidades de formatos distintos, es recomendable solicitar las piezas cortadas de fábrica.*

*Para el resto de casos, las operaciones de corte, perforación y acabado de cantos se pueden realizar en la misma obra con el equipamiento adecuado.*

## 9.1

### CUTTING WITH TOOLS FOR GLASS: CORTE CON HERRAMIENTAS PARA VIDRIO:

Cutting operations can be carried out with tools used for cutting glass (small manual glass cutters to industrial cutting equipment).

The advantages of this type of cutting are extreme cleanliness, high precision and high speed.

It is recommended to previously carry out some cutting tests so you apply the correct pressure to the laminate tile.

*Las operaciones de corte se pueden realizar con herramientas empleadas para el corte del vidrio (desde pequeños "cortavidrios" manuales hasta equipos de corte industriales).*

*Las ventajas de este tipo de corte son su extrema limpieza, elevada precisión y gran velocidad.*

*Se recomienda realizar previamente unas pruebas de corte para ejercer en la lámina la presión correcta.*

## 9.2

### CUTTING WITH SPECIFIC TOOLS: CORTE CON HERRAMIENTAS ESPECÍFICAS:

There are cutting tools specifically developed for these kinds of laminate tiles that apply dry cutting technology for ceramic tiles to laminate tiles' dimensions. These tools can be used to make straight dry cuts and diagonal cuts of all types. In order to cut them, place the ceramic laminate tile on the work table, mark the cutting line, position the guide and fix it in position. Then mark it with a scoring wheel. To do that, mark the start point and roll the wheel along with constant pressure and speed.

After removing the guide, separate the laminate tile with pliers. Apply pressure with the pliers on both ends until you hear the breaking sound.

Finally, perform complete separation on the edge of the table or by placing a block beneath the laminate tile and exert the necessary pressure to separate the resulting pieces.

### Existen herramientas de corte desarrolladas específicamente para este tipo de láminas que aplican la tecnología del corte en seco de baldosas cerámicas a las dimensiones de las láminas. Con estas herramientas podemos realizar cortes en seco rectos y en diagonal de todo tipo. Para realizar el corte, debemos colocar la lámina cerámica sobre la mesa de trabajo, marcar la línea de corte, situar la guía y fijarla en su posición. Posteriormente procedemos al rayado con el rodillo. Para ello, se debe marcar el inicio del rayado, y realizar la pasada con el rodillo con una presión y velocidad constante.

*Una vez retirada la guía, se procede a la separación de la lámina con la ayuda de las tenazas. Se realiza la presión con ellas en ambos extremos hasta que se percibe el sonido de la rotura.*

*Finalmente, procedemos a la separación completa en el borde de la mesa o bien colocando un tope debajo de la lámina y ejerciendo la fuerza necesaria para separar las piezas resultantes.*

## 9.3

### CUTTING WITH DIAMOND DISCS: CORTE CON DISCOS DIAMANTADOS:

It is also possible to carry out dry or water-cooled cutting with a disc using hand tools or cutting benches. In this case, you must with a high spinning speed and low speed of advance in order to achieve a good result. This system only allows straight cuts and has the advantage of being able to be performed on site.

To cut more complex shapes it is necessary to use waterjet cutting.

*También existe la posibilidad de realizar cortes con disco en seco o con refrigeración por agua, con herramientas de mano o bancos de corte. En este caso, se debe trabajar a elevadas velocidades de giro y baja velocidad de avance para obtener un buen resultado. Este sistema permite la realización de cortes únicamente rectos y tiene la ventaja de poder realizarse en la misma obra.*

*Para la realización de cortes con formas complejas es necesario recurrir al corte con chorro de agua.*

## 9.4

### DRILL HOLES: TALADROS Y AGUJEROS:

To make drill holes and round holes you must use a drill that is not in hammer mode since ceramic laminate tile is drilled by cutting not hammering.

It is recommended to water cool the cutting start point and start drilling at a low turning speed; do not exert excessive pressure.

You can cut holes with a diameter of less than 6 mm using hole saws, which are used for glass machining, fitted on a (hand or bench) drill or with a waterjet.

In the case of hole saws, it is recommended to use a diamond size similar to that used for stoneware tile.

*Para realizar taladros y agujeros redondos se debe utilizar un taladro en modo no percutor ya que la lámina cerámica se perfora por corte, no por demolición.*

*Se recomienda refrigerar con agua el punto de inicio del corte, empezar a taladrar a baja velocidad de giro; no ejercer una presión excesiva.*

*Se pueden realizar taladrados de tamaño superior a 6 mm de diámetro utilizando brocas de corona, que se emplean en el mecanizado del vidrio, montadas en un taladro (de mano o de banco), o bien con chorro de agua.*

*En el caso de brocas de corona, se recomienda utilizar una granulometría de los diamantes similar a la utilizada para el gres porcelánico.*

## 9.5

### MILLING AND EDGE FINISHING: FRESADO Y ACABADO DE CANTOS:

Milling and edge finishing can be carried out in different ways with different levels of precision. Machines designed for finishing glass panes can be used with the same results in terms of smoothing and finish for ceramic laminate tiles.

Good results can be achieved with machines and tools for machining natural stone, albeit with a lower quality finish.

*El fresado y el acabado de cantos se pueden realizar de forma distinta y con diferentes niveles de precisión. Con las máquinas para el acabado de las placas de vidrio se pueden obtener los mismos resultados de desbarbado y acabado para la lámina cerámica que se logran con el vidrio.*

*Se pueden obtener buenos resultados con máquinas y herramientas para el mecanizado de piedras naturales, aunque con un acabado inferior.*



9.2



9.3



9.4



10.4

## Fitting recommendations: *Recomendaciones de instalación:*

# 10.

### CERAMIC LAMINATE TILE FITTING PROCESS. PROCESO DE COLOCACIÓN DE LÁMINA CERÁMICA.

The process used to fit Absolut ceramic laminate tiles is based on the materials and fitting technology for ceramic tiles. Therefore, a professional tiler with training and experience should be responsible for fitting them by adapting the fitting technique to the characteristics and dimensions of ceramic laminate tiles.

In order to create a quality technical finish and appearance with ceramic laminate tiles, you must carry out the fitting process appropriately in accordance with these instructions:

#### 10.1

##### CLEANING CERAMIC LAMINATE TILES: LIMPIEZA DE LA LÁMINA CERÁMICA.

It is a good idea first to clean the back of the tiles to remove any material left over during manufacture and rectification.

If they are supplied with fibre on the back, cleaning is essential in order to remove traces of adhesives and other materials. They can form a surface layer that makes it harder for the laminate tiles to stick.

*Es conveniente realizar una limpieza previa del reverso de las piezas para eliminar posibles restos de materiales procedentes de la fabricación y del rectificado.*

*En caso de suministrarse con fibra en el reverso, esta limpieza es imprescindible para eliminar igualmente restos de adhesivos y otros materiales. Éstos pueden formar una capa superficial que dificulta la adherencia de las láminas.*

#### 10.2

##### APPLYING ADHESIVE TO THE SUPPORT: APLICACIÓN DEL ADHESIVO EN EL SOPORTE.

First apply the adhesive to the fitting surface. The adhesive should first be spread on the flat part of the trowel and then brushed in a straight line, perpendicular to the previously placed laminate tile. An 8 mm trowel is generally recommended.

It is very important to carry out this operation in as short a time as possible in order to avoid exceeding the adhesive's maximum open time. Remember that the surface area of a single unit of ceramic laminate tile is 3,12 m<sup>2</sup>.

*En primer lugar se aplicará el adhesivo sobre la superficie de colocación. Se extiende el adhesivo primero con la parte lisa de la llana y posteriormente se somete a la operación de peinado en línea recta y perpendicular a la lámina anteriormente colocada. Se recomienda en general una llana de 8 mm.*

*Es muy importante realizar esta operación en el menor tiempo posible para evitar que caduque el tiempo abierto máximo del adhesivo. Hay que recordar que la superficie de una sola pieza de lámina cerámica equivale a 3,12 m<sup>2</sup>.*

#### 10.3

##### DOUBLE GLUING METHOD: MÉTODO DEL DOBLE ENCOLADO.

Secondly, apply the adhesive to the back of the ceramic laminate tile for double gluing. This can be carried out with the smooth part of the trowel so that the entire back of the ceramic laminate tile is covered with a thin layer of adhesive. If necessary, double gluing can be applied with a 3 mm notched trowel.

The application of double gluing must not exceed the manufacturer's recommended thickness for the adhesive layer.

The double gluing method must be applied when fitting ceramic laminate tiles in order to optimise the moistness of the back of the tile and create a homogeneous contact on the entirety of the surface with a thin layer of well-compacted adhesive.

*El proceso de instalación de un revestimiento con lámina cerámica se basa en los materiales y tecnología de colocación de baldosas cerámicas. Por tanto, debe ser el profesional alicatador solador con formación y experiencia el responsable de la colocación para adaptar la técnica de colocación a las características y dimensiones de la lámina cerámica.*

*Para un acabado de calidad a nivel técnico y estético con láminas cerámicas, se debe realizar el proceso de instalación de las mismas de forma apropiada siguiendo estas indicaciones:*

*En segundo lugar, se aplica el adhesivo en el reverso de la lámina cerámica para completar el doble encolado. Esta operación se debe realizar con la parte lisa de la llana de modo que la totalidad del reverso de la lámina cerámica quede impregnada del adhesivo en una fina capa. En caso de ser necesario, se podría aplicar el doble encolado con una llana dentada de 3mm.*

*La aplicación del doble encolado no debe superar el espesor recomendado para la capa de adhesivo recomendada por el fabricante.*

*El método de doble encolado se debe aplicar siempre para la colocación de láminas cerámicas para optimizar la humectación del reverso de la misma favoreciendo un contacto homogéneo en la totalidad de la superficie mediante una capa fina de adhesivo bien compactada.*

#### 10.4

##### PLACEMENT OF CERAMIC LAMINATE TILES: COLOCACIÓN DE LA LÁMINA CERÁMICA.

Place the laminate tile after gluing the support and the back of the ceramic laminate tile, within the adhesive's open time.

You must first show that there is no obstacle preventing correct handling of the tile from the work table to its final position.

This operation must be carried out by a team of at least two fitters. Remember that a ceramic laminate tile has a total weight of 45 kg plus the weight of the double gluing adhesive.

Handling of the laminate tile on the work table can be performed manually or with an appropriate frame with suction cups.

Coordinated work by the team of fitters is important in order to place the laminate tile as closely as possible to its final position. This minimises the possibility of having to correct or readjust the unit.

*Tras encolar el soporte y el reverso de la lámina cerámica y dentro del tiempo abierto del adhesivo, se procederá a la colocación de la lámina.*

*Se debe verificar previamente que no hay ningún obstáculo para la correcta manipulación de la placa en su trayecto desde la mesa de trabajo hasta su ubicación definitiva.*

*Esta operación deber ser realizada por un equipo al menos dos instaladores. Recordemos que una lámina cerámica tiene un peso total de 45 kg más el peso del adhesivo del doble encolado.*

*La manipulación de la lámina que está sobre la mesa de trabajo, se puede realizar manualmente o bien con el uso del bastidor con ventosas apropiado.*

*Es importante el trabajo coordinado del equipo de instaladores para colocar la lámina lo más aproximadamente posible a su ubicación definitiva. De este modo, se minimiza la posibilidad de tener que corregir o reajustar la pieza.*





## Fitting recommendations: *Recomendaciones de instalación:*

### 10.5

#### **AFTER PLACEMENT OF CERAMIC LAMINATE TILES: DESPUÉS DE COLOCAR LA LÁMINA CERÁMICA.**

Once the unit has been placed and the adhesive is still fresh, laminate tile can be knocked to adjust it to its final position and ensure the adhesive is well compacted. Rubber floats should be used to do this, not rubber mallets.

Once the laminate tile is in its final position, the separation from the adjoining piece is adjusted with spacers.

Excess adhesive must be cleaned off the installation joints before the adhesive sets.

The adhesive must be protected from quick drying and damp.

*Con la placa colocada y el adhesivo fresco, se realiza la operación de golpeo para reajustar definitivamente la lámina y formar una capa uniforme y bien compactada de adhesivo. Para ello, se utilizará llanas de goma y se evitará el uso de maza de goma.*

*Una vez ubicada la lámina en su posición definitiva, se ajusta con las crucetas la separación con la pieza contigua.*

*Se debe limpiar el adhesivo sobrante de las juntas de colocación antes del fraguado del adhesivo.*

*El adhesivo debe ser protegido de un secado rápido y de presencia de humedad.*

### 10.6

#### **USE OF LEVELLING SYSTEMS: UTILIZACIÓN DE SISTEMAS DE NIVELACIÓN.**

To correctly fit ceramic laminate tiles levelling systems must be used to help achieve an optimal flatness and finish and prevent tiles from jutting out, differences in level or gradient differences between units.

Bear in mind that levelling systems are used and applied by exerting pressure on adjoining ceramic laminate tiles during the fitting process while the adhesive is setting. So you must take precautions to prevent the force exerted from having a negative effect on the adherence.

Once you have the ceramic laminate tile properly positioned and compacted in its final position, insert the levelling system's bases with the separation indicated by the manufacturer.

That is the moment also to fit the wedges in the join between the laminate tile just fitted and the previous one.

It is essential to apply the levelling system to each fitted ceramic laminate tile within the rectification or touching up time indicated by the manufacturer of the adhesives to prevent it from having a negative effect on the adhesive bond.

It is advisable to wait as long as possible before you remove the levelling system.

It is important to state once more that use of a levelling system is no substitute for using spacers or dividers between laminate tiles. They are different devices with different functions and must both be used.

*Para la correcta instalación de la lámina cerámica es necesario el uso de sistemas de nivelación que ayudan a conseguir una planitud y acabado óptimos evitando los resaltos, desviaciones de nivel o cejas entra piezas.*

*Hay que tener en cuenta que los sistemas de nivelación se utilizan y aplican ejerciendo una presión sobre láminas cerámicas contiguas durante el proceso de instalación mientras el adhesivo está fraguando. Es por ello, que tenemos que tener ciertas precauciones para evitar que la fuerza ejercida pueda afectar negativamente a la adherencia.*

*Una vez tenemos la lámina cerámica bien colocada y compactada en su ubicación definitiva, procederemos a la instalación de las bases del sistema de nivelación siguiendo las instrucciones del fabricante en cuanto a su separación.*

*Es momento también de proceder a la instalación de las cuñas en la unión de la lámina recién instalada con la anterior.*

*Es imprescindible aplicar el sistema de nivelación en cada lámina cerámica instalada y siempre dentro del tiempo de rectificación o retoque que indica el fabricante de los adhesivos para evitar que afecte negativamente a la unión adhesiva.*

*Se aconseja retrasar al máximo el tiempo transcurrido hasta el momento de retirar el sistema de nivelación.*

*Es necesario indicar de nuevo, que el uso del sistema de nivelación no es sustitutivo del uso de crucetas o separadores entre láminas. Son dispositivos distintos con funciones distintas y deben ser aplicados ambos.*

### 10.7

#### **GROUTING PROCESS: PROCESO DE REJUNTADO.**

Grouting is extremely important for the end result of ceramic laminate tiling in terms of both technical aspects and how well it looks. Grouting must be performed using materials specifically developed for that purpose, as defined and classified in the UNE EN 13888 standard.

It is recommended to wait as long as possible before grouting the tiles. Due to the format of ceramic laminate tiles, there are few installation joints, so the adhesive needs longer to set properly.

The installation joints must be dry, clean of material and empty before sealing.

Apply grout in accordance with the manufacturer's instructions.

Grout must be spread with a suitable rubber float. Fill in the joints to their full depth with diagonal motions in relation to the pattern of joints.

You must wait the length of time stated by the manufacturer before beginning the first cleaning operation, which must be performed with a damp sponge diagonally to the joints.

*La operación de rejuntado tiene gran importancia para el resultado final del revestimiento con láminas cerámicas, tanto desde el punto de vista técnico como estético. El rejuntado debe realizarse con materiales desarrollados específicamente para esta finalidad definidos y clasificados en la norma UNE EN 13888.*

*Se recomienda esperar lo máximo posible antes de proceder al rejuntado del revestimiento. Dado el formato de las láminas cerámicas, se generan pocas juntas de colocación y por tanto, el adhesivo necesita más tiempo para su correcto fraguado.*

*Las juntas de colocación deben estar secas, limpias de materiales y vacías antes de su sellado.*

*La aplicación del material de rejuntado se realizará según las instrucciones del fabricante.*

*Se debe extender la pasta de rejuntado utilizando una llana de goma adecuada rellenando las juntas en todas su profundidad con movimientos diagonales respecto a la trama de juntas.*

*Se debe esperar el tiempo indicado por el fabricante para iniciar la primera operación de limpieza que se debe realizar con esponja humedecida en diagonal a las juntas.*

### 10.8

#### **CLEANING AFTER FITTING: LIMPIEZA TRAS LA COLOCACIÓN.**

It is very important to carry out complete cleaning after completion of the ceramic laminate tile fitting work before final delivery and use by the user.

After cleaning there should be no leftover fitting material and the tiling must not have been damaged in any way.

This operation is also the best way to prevent surface problems and undesired stains in the future.

*Es muy importante realizar una completa limpieza tras la finalización de los trabajos de instalación de lámina cerámica antes de su entrega final y puesta en servicio del usuario.*

*Tras la limpieza no debe quedar residuos de materiales de colocación y el revestimiento no debe haber sufrido ningún daño.*

*Esta operación es además la mejor prevención para evitar problemas superficiales y manchas no deseadas en el futuro.*



10.5



10.6



10.7 | 10.8

## Fitting recommendations: *Recomendaciones de instalación:*

# 11.

### POINTING RECOMMENDATIONS. RECOMENDACIONES DE REJUNTADO.

Cementitious grouts are especially suitable for residential use, e.g. bathrooms, kitchens, swimming pools, façades, balconies and terraces, as well as retail premises, e.g. floor tiles in supermarkets, restaurants, airports and other facilities open to the public, as well as industrial flooring.

It is especially important to fit large and exterior tiles with grout for the following reasons:

1. It allows the elastic modulus, and therefore the rigidity of the cladding layer, to be considerably reduced.
2. It allows for better control of the pointing's regularity, which helps make the joints more durable and gives them their aesthetic, mechanical and functional characteristics.

For these and many other reasons, the UNI 11493 standard – Floor and wall ceramic tilings, published in June 2013, introduced various regulatory concepts, including the need to envisage a minimum joint width between tiles.

#### **ISO 13007 INTERNATIONAL STANDARD:**

There are clear and obvious benefits to using products that comply with ISO standards in your construction work. Firstly, the classifications used in those standards clearly identify the products' characteristics. You can therefore select them to suit the intended application and prevent them from being replaced with inferior products.

These classifications have also introduced greater transparency into the market regarding the quality of products.

Classification requirements and tests have been selected in accordance with the regulations based on simplicity and reproducibility. These criteria should reflex the most critical aspects for use of the product.

ISO 13007 is divided into 4 parts:

- 1: Terms, definitions and specifications for adhesives.
- 2: Test methods for adhesives.
- 3: Terms, definitions and specifications for grouts.
- 4: Test methods for grouts.

*Los morteros de rejuntado cementosos están especialmente indicados para uso residencial como, por ejemplo, en baños, cocinas, piscinas, fachadas externas, balcones y terrazas, así como para su uso en recintos comerciales, como rejuntado de baldosas en supermercados, restaurantes, aeropuertos y locales públicos, y también en los pavimentos de recintos industriales.*

*Es de fundamental importancia la colocación con junta, sobre todo para baldosas de gran formato y en exteriores, por las siguientes razones:*

1. *Permite reducir considerablemente el módulo elástico y, por tanto, la rigidez de la capa de revestimiento.*
2. *Permite un mejor control de la regularidad del rejuntado, lo que contribuye de manera indudable a la durabilidad de las juntas y a que éstas logren las propiedades estéticas, mecánicas y funcionales que las caracterizan.*

*Por éstas y muchas otras razones, también la norma UNI 11493 – Embaldosado cerámico en pavimentos y paredes, publicada en junio de 2013, introdujo diversos conceptos en materia normativa, entre los cuales el relativo a la necesidad de prever una anchura mínima de las juntas entre las baldosas.*

#### **NORMATIVA INTERNACIONAL ISO 13007:**

*Las ventajas derivadas del uso en la obra de productos que cumplen las normas ISO son evidentes e inmediatas. En primer lugar, las clasificaciones establecidas en dichas normas identifican claramente las propiedades de los productos, que son seleccionados, por tanto, en base a la aplicación deseada, evitando así que se puedan sustituir por otros de características inferiores.*

*Además, las clasificaciones han introducido sin duda en el mercado criterios de transparencia respecto a la calidad de los productos.*

*Los requisitos de clasificación y los correspondientes test de prueba fueron elegidos de acuerdo con la normativa para responder a criterios de simplicidad y reproducibilidad. Por otro lado, éstos deben representar, de hecho, las características que reflejan los aspectos más críticos de la aplicación del producto.*

#### **CEMENTITIOUS GROUTS (EN 13888):**

Cementitious grouts (CG) are defined and are divided into two basic classes, CG1 and CG2. These are the normal and improved classes, respectively. There are also special classes A for high abrasion resistance and W for reduced water absorption.

A class CG1 grout can be considered sufficient for homes and commercial premises with ceramic or porcelain tiles that do not undergo excessive changes in temperature and humidity. However, when surfaces go through long periods in highly-humid conditions with sharp changes in temperature or they are exposed to heavy footfall, as in busy commercial and industrial premises, it is recommended to use class CG2 grout.

Although the standard does not distinguish between normal and fast-setting grout, the latter is preferable when the surfaces must be put into use quickly, as in the case of stores in shopping centres, airports, public spaces, swimming pools, etc.

Argenta makes the following recommendations for correct performance of fitting work.

#### **EPOXY GROUTS (EN 13888):**

Epoxy grouts are normally used when a high level of hygiene or special chemical or mechanical resistance is required on surfaces. Therefore, they are especially suitable for industrial premises and in homes they are widely used in places such as bathrooms, kitchens, laundry rooms, etc., where it is necessary to ensure easy, thorough cleaning of joints.

#### **KERAPOXY DESIGN:**

Made of a decorative, anti-acid, epoxy bicomponent formulation for joints between vitreous mosaic and ceramic tiles. Classified as RG under the EN 13888 standard.

*ISO 13007, que se divide en 4 partes:*

- 1: *Definiciones y especificaciones de los adhesivos.*
- 2: *Métodos de ensayo para determinar las características de los adhesivos.*
- 3: *Definiciones y especificaciones de los morteros de rejuntado.*
- 4: *Métodos de ensayo para determinar las propiedades de los morteros de rejuntado.*

#### **JUNTAS CEMENTOSAS (EN 13888):**

*Las juntas cementosas están definidas en la norma como CG (del inglés “cementitious grouts”) y se dividen en las dos clases básicas CG1 y CG2, que son, respectivamente, la clase normal y la mejorada, además de las clases especiales A, para los productos de alta resistencia a la abrasión y W, para aquellos con baja absorción de agua.*

*Una junta de clase CG1, puede considerarse suficiente para instalaciones residenciales y comerciales de revestimientos cerámicos o porcelánicos que no estén sometidas a unas variaciones de temperatura y de humedad excesivas. En cambio, para superficies sometidas durante períodos prolongados a condiciones de alta humedad y cambios bruscos de temperatura, o expuestas a tráfico intenso, por ejemplo en recintos comerciales e industriales con elevada afluencia, se recomienda el uso de material de rejuntado de clase CG2.*

*Aunque la norma no distingue entre rejuntados de fraguado normal y fraguado rápido, estos últimos son preferibles cuando las superficies deban ponerse en servicio rápidamente, como en el caso de tiendas en centros comerciales, aeropuertos, espacios públicos, piscinas, etc.*

*Argenta recomienda para la correcta finalización de los proyectos leer detenidamente la ficha técnica, realizar un test para comprobar que el resultado es el deseado.*

#### **JUNTAS EPOXÍDICAS (EN 13888):**

*Las juntas epoxídicas se utilizan normalmente cuando se requiere un alto nivel de higiene en las superficies o una especial resistencia química o mecánica. Por tanto, están especialmente indicadas para recintos industriales, y en los entornos residenciales son ampliamente utilizadas en aquellos espacios, tipo baños, cocinas, lavanderías, etc., en los que sea necesario garantizar una limpieza fácil y a fondo de las juntas.*



## Fitting recommendations: *Recomendaciones de instalación:*

# 12.

### LAYING CERAMIC LAMINATE TILE OVER UNDERFLOOR HEATING. COLOCACIÓN DE LÁMINA CERÁMICA SOBRE CALEFACCIÓN RADIANTE.

Underfloor heating is increasingly being used due to the advantages that the floor has for heating and enhanced energy efficiency. These advantages are increased with the use of ceramic in general and ceramic laminate tiles in particular, due to their good thermal conductivity.

However, they are systems that are subject to thermal changes in the different materials in the system that may negatively affect ceramic laminate tiling if the system is not prescribed, designed and performed correctly.

In order to ensure the system's durability and thermal functionality, the following instructions must be taken into account:

**Support:** ceramic laminate tiles on heated supports must be designed taking account of the instructions provided by the heating system's manufacturer, in particular regarding the mechanical characteristics of the screed.

The compression resistance of the screed mortar with underfloor heating (minimum of 20 N/mm<sup>2</sup> over 28 days) and its construction height must comply with the UNE-EN-1264-4 standard.

To optimise the system's behaviour, a decoupling layer must be fitted between the heated screed and the adhesive used to lay the ceramic laminate tile.

**Bonding materials:** in all cases, type C2 S2 deformable adhesives must be selected.

**Installation joints:** the ceramic laminate tile must be fitted with an open joint at least 3 mm wide.

**Movement joints:** that stated for movement joints and their sizing must be strictly followed, as detailed in section 8.2 of this manual.

In the case of water-based underfloor heating systems, the initial commissioning must be performed.

*Los pavimentos con calefacción radiante son cada vez más utilizados por las ventajas que ofrece el uso del suelo como emisor del calor y su mejor eficiencia energética. Estas ventajas se incrementan con el uso de la cerámica en general y de la lámina cerámica en particular, debido a su buena conductividad térmica.*

*Pero se trata de sistemas que están sometidos a cambios térmicos de los diferentes materiales del sistema que pueden afectar negativamente al revestimiento con lámina cerámica si el sistema no está prescrito, diseñado y ejecutado correctamente.*

*A efectos de la durabilidad y la funcionalidad térmica del sistema, se debe contemplar las siguientes indicaciones:*

*Soporte: los revestimientos con láminas cerámicas sobre soportes calefactados se deben diseñar teniendo en cuenta las instrucciones proporcionadas por el fabricante del sistema de calefacción, en especial en lo relativo a las características mecánicas del recrecido.*

*La resistencia a la compresión del mortero de recrecido con calefacción radiante (mínimo de 20 N/mm<sup>2</sup> trascurridos 28 días) y su altura constructiva, deben cumplir con la norma UNE-EN-1264-4.*

*Para un óptimo comportamiento del sistema, se debe instalar una capa de desolidarización entre el recrecido calefactado y el adhesivo para la colocación de la lámina cerámica.*

*Materiales de agarre: se debe seleccionar en todos los casos adhesivos deformables tipo C2 S2.*

*Juntas de colocación: se debe colocar la lámina cerámica con junta abierta de al menos 3 mm de ancho.*

*Juntas de movimiento: se debe respetar escrupulosamente lo relativo a las juntas de movimiento y su dimensionamiento tal como se detalla en el apartado 8.2 de este manual.*

*En el caso de sistemas de calefacción radiante por agua, la puesta en funcionamiento inicial se debe realizar.*

## Cleaning recommendations: *Recomendaciones de limpieza y mantenimiento:*

Final cleaning of the work area is necessary so the tiles are correctly finished. So remove any leftover bits of cement, sealant and any other residue. Use mildly acidic descaling detergents to do this.

It is a good idea to impregnate the surface with clean water before any chemical treatment to prevent the cleaning agents used from being absorbed by the grout.

Do not use these kinds of products on recently installed tiles as the acid will react with adhesives and sealants that have not set yet.

*Para un correcto acabado del revestimiento cerámico, es necesario proceder a la limpieza final de la obra. De este modo se retirarán los restos de cemento, materiales de sellado de juntas y cualquier otro residuo. Para ello, se debe utilizar detergentes desincrustantes ligeramente ácidos.*

*Es conveniente impregnar la superficie con agua limpia previamente a cualquier tratamiento químico para evitar una posible absorción de los agentes utilizados por los materiales de rejuntado.*

*No deben utilizarse este tipo de productos en las baldosas recién instaladas ya que el ácido reacciona con los materiales de agarre y sellado de juntas no fraguados.*

### 1.

After tiles are installed they must be thoroughly cleaned using acid solutions diluted in water to remove residues of grouting and general site dirt. We recommend the use of **DETERDEK** detergent with a slightly acid action, which does not release harmful fumes or harm the grouting, material or operator.

*Después de la colocación de las baldosas, es fundamental proceder a una detenida limpieza utilizando soluciones ácidas diluidas con el fin de eliminar residuos de junta y en general suciedad de la obra. Se aconseja el empleo del detergente de acción ligeramente ácida que no despiden humos tóxicos y respete las juntas, el material y el usuario **DETERDEK**.*

Product: / *Producto:*

**DETERDEK**

Coverage: / *Rendimiento:*

1 litre for approx. 20 m<sup>2</sup> (normal building site dirt). 1 litro cada 20 m<sup>2</sup> aprox. (suciedad de obra normal)

Use: / *Procedimiento:*

Dilute 1 litre of product in about 5 litres of water and spread across the floor. Leave for about 5 minutes, rub hard with a flat brush or single-brush machine with green disc. Remove residues with a rag or liquid vacuum cleaner and rinse with plenty of water. Should any stubborn residues remain, repeat with a more concentrated solution.

*Diluir 1 litro de producto en hasta 5 litros de agua y distribuir la solución por el pavimento. Dejar actuar unos 5 minutos, frotar con cepillo o máquina rotativa provista de disco verde. Recoger los residuos (ideal un aspirador de líquidos) y aclarar con abundante agua. En el caso de suciedad más intensa o incrustada se aconseja repetir la operación con mayor concentración de producto.*

### 2.

For normal floor cleaning, we recommend using **FILACLEANER** neutral detergent with strong cleaning power, instead of acid or abrasive products.

Some kinds of dirt (sand, gravel, etc.) increase the abrasive effect of through traffic. We therefore recommend keeping the floor as clean as possible, protecting transit areas with rugs. Ceramic floors have moderate resistance to knocks. We therefore recommend that precautions be taken to avoid dropping heavy or sharp objects onto the floor.

*Para la limpieza habitual de los pavimentos aconsejamos el empleo de un detergente neutro con alto poder limpiador como **FILACLEANER**, evitando productos ácidos y abrasivos.*

*Algunos tipos de suciedad (gravilla, arena...), aumentan el efecto abrasivo del paso de las personas. Por tanto se aconseja mantener el pavimento lo más limpio posible, protegiendo las entradas a las zonas de paso con felpudos. Los pavimentos cerámicos, poseen una resistencia a los golpes moderada. Por tanto, hay que evitar, en la medida de lo posible, la caída de objetos pesados o punzantes, en aquellas zonas de la casa donde esa caída puede ser más habitual.*

### 3.

In the case of stains or encrusted dirt, we recommend following the following table to identify the ideal Fila product for every situation.

*En los casos de suciedad intensa y/o incrustada, aconsejamos consultar el esquema a continuación para encontrar el producto Fila ideal para cada situación.*



**CATALOGO ABSOLUT - RAW MATERIALS**  
Edition/Edición 4 | Ref: 05709

Edited and designed: / *Editado y diseñado:*  
ARGENTA CERÁMICA S.L.

Publishing: / *Publicado:*  
MARCH 2020

Printed: / *Impreso:*  
SPAIN

---

Legal information: / *Información legal:*

© ARGENTA CERÁMICA S.L. Reserves the right to introduce modifications or changes as deemed appropriated. All colours in this catalogue should be considered as approximated. The entire contents of this catalogue are copyright. No pictures, texts, illustrations or graphic concepts may be reproduced, either wholly or partially, without the express permission of ARGENTA CERÁMICA S.L.

© ARGENTA CERÁMICA S.L. Se reserva el derecho de hacer variaciones y modificaciones que se consideren oportunas. A causas de los procesos de impresión, los colores que aparecen en este catálogo deben considerarse aproximados, no exactos. La información de este catálogo está protegida en su totalidad por copyright. Está prohibida la reproducción total o parcial de los textos, ilustraciones, imágenes y representaciones gráficas sin la autorización expresa de ARGENTA CERÁMICA S.L.

---

**ARGENTA CERÁMICA S.L.**  
Pol. Ind. Vall d'Alba, vial 5, parcela 2  
12194 Vall d'Alba (Castellón) SPAIN  
**OFFICES:** Ctra. Viver-Puerto de Burriana, Km. 61,5  
12540 Vila-real (Castellón) SPAIN  
Aptdo. de Correos 618

www.argentaceramica.com  
argenta@argentaceramica.com  
SPAIN: comercial@argentaceramica.com  
INTERNACIONAL: export@argentaceramica.com  
t. +34 964 324 003  
f. +34 964 324 006



Certification: / *Certificación:*

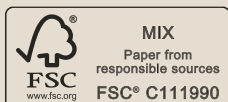



ARGENTA | ABSOLUT  
unlimited SLAB

